

PRESENTATION

Applications typiques : Lettres boîtiers, lettres rétro éclairées,
Eclairage de corniches de petites et moyennes dimensions.
Situation : Intérieure ou extérieure



CARACTERISTIQUES TECHNIQUES

- . Module à 2 Leds SMD 5050 (angle 120°)
- . Alimentation : 12VDC
- . Indice de protection : IP65
- . Electronique protégée par injection plastique
- . Température de fonctionnement : -20° à +55 °C
- . Double face de positionnement sur l'arrière du module + 1 trou de fixation par vis à tête ronde Ø 3.2mm max.

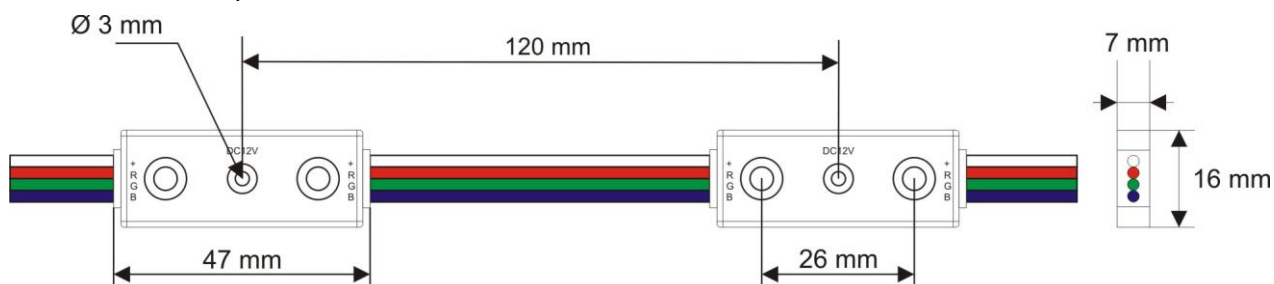

Référence	Intensité lumineuse (lm / module)	Longueur d'onde	Dimensions L x l x e (mm)	Puissance consommée	Courant
MLCOB25RVB	R= 2 x 6 V= 2 x 12 B= 2 x 3	R= 615 V= 520 B= 470	47 x 16 x 7	0,72 W / module	60 mA par module

	Mini (mm)	Maxi (mm)
A = Distance Fond / Face	80	170
B = Distance entre bandes	100	180
C = Distance côté / 1 ^{ère} bande	50	90

Pour la plupart des applications, partir sur une base de 12 modules au mètre
Il faut compter 11 modules par mètre linéaire et 62 à 200 modules au m².

Face PMMA

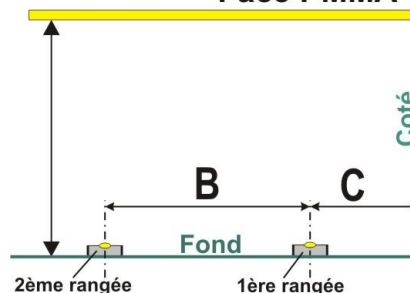

ATTENTION : ces données sont indicatives et doivent être considérées comme une base de travail car la qualité de la face PMMA (ou toile BACKLIT) est très importante pour le rendu lumineux final (Essais techniques réalisés sur des faces PMMA blanches 3mm MATEL ou toiles BACKLIT grammage 550g/m²).

Mars 2015

MODULE A 2 LEDS RVB (TRICHROMIE)

COB25RVB

ATTENTION :

- Ne pas utiliser de colle à base de solvant (risque de destruction du phosphore des leds blanches)
- En cas d'installation en atmosphère saline (bord de mer ou autre...) les caractéristiques ne pourront pas être maintenues du fait du caractère extrêmement agressif de cette situation. La garantie 5 ans ne pourra pas être appliquée.

* La garantie prend effet à compter de la date de livraison au client de MATEL. Echange des pièces sous réserve absolue que l'alimentation électrique 230V/12V, installée sur le chantier, ait été achetée chez MATEL, que l'installation ait été réalisée suivant les caractéristiques des fiches techniques consultables sur notre site internet <http://www.matel.fr/serie5.html> et que les normes électriques en vigueur (NFC15-100, etc.) soient scrupuleusement respectées.

ALIMENTATIONS :

- Alimentation 230V – 50 Hz / Sortie : 12V DC
- PFC
- Protégées contre les surcharges, surintensités et surtensions.
- Etanche (IP67).



Référence	Tension de sortie	Puissance max	Courant max en sortie	Courant max en entrée	Charge Maxi à connecter à l'alimentation (modules)	T° de fonctionnement	Dimensions L x l x h (mm)	Nombre de sortie	Câble AWG	Poids (kg)
MLPM1512E	12 VDC	15W	1.25 A	0.28 A	16	-25°C à +50°C	162 x 26 x 27	1	18	0.2
MLPM4012E	"	35 W	2.9 A	0.25 A	38	- 35°C à +55°C	172 x 34.5 x 42.5	1	18	0.48
MLPM7512E	"	60 W	5 A	0.42 A	66	- 35°C à +70°C	150 x 67.5 x 36.5	1	18	0.75
MLPM12012E	"	100 W	8.33 A	0.60 A	111	"	184 x 67.5 x 36.5	1	14	0.95
MLPM18012E	"	150 W	12.5 A	0.8 A	166	"	199 x 67.5 x 39.5	1	14	1
MLPM21512E	"	180 W	15 A	1.1 A	200	"	199 x 67.5 x 39.5	1	14	1
MLPM27012E	"	220 W	18.33 A	1.4 A	244	-40°C à +70°C	224 x 88 x 33.5	2	14	1.3
MLPM32012E	"	275 W	22.9 A	1.6 A	305		224 x 98 x 44.5	2	14	1.5

Nous utilisons une marge de sécurité de 20% concernant la puissance de nos alimentations pour éviter toutes surchauffes.

LE CONTROLEUR RVB MODTR33

Le contrôleur MODTR33 est spécialement utilisé pour contrôler un ensemble de modules de leds RVB.

CARACTERISTIQUES TECHNIQUES

- Tension d'entrée : 12 VDC.
- Puissance de sortie :
En 12VDC 180 W (MAX)
- Courant de sortie : 3 x 5 A (MAX)
- Télécommande radiofréquence multifonctions (Portée 30 m max - utilise 2 piles LR03 non fournies)
- Coque en ABS
- Dimension : 56 x 65 x H 25
- Fixation par vis.
- Non étanche.



FONCTIONS

- 1- Touche « 1 » : MARCHE/ARRET
- 2- Touche « 2 » : Changement de mode (15 modes)
- 3- Touche « 3 » : Mode de changement couleur / blanc
- 4- Touche « 4 » : Augmentation (luminosité / vitesse)
- 5- Touche « 5 » : Diminution (luminosité / vitesse)

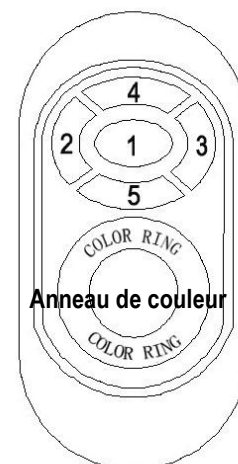

- Appuyer sur la touche « 1 » pour activer ou désactiver le contrôleur dans n'importe quel état.
- Appuyer sur la touche « 2 » pour activer le mode lumière changeante, un nouveau mode à chaque pression, 15 modes au total.
- Appuyer sur la touche « 3 » pour activer le mode blanc, changer la luminosité en appuyant sur les touches « 4 » et « 5 » (8 niveaux possibles).
- Appuyer de nouveau sur la touche « 3 » pour activer le mode couleur, puis changer la couleur en touchant l'anneau. Régler la luminosité en appuyant sur les touches « 4 » et « 5 » (8 niveaux possibles).
- Les paramètres seront mémorisés et repris après une remise en marche du contrôleur.

Changement de fréquence de communication du contrôleur :

Il faut d'abord supprimer la fréquence du contrôleur, pour pouvoir mémoriser une nouvelle fréquence associée à une télécommande.

- Supprimer la fréquence de réception :

Débrancher l'alimentation du contrôleur, puis réalimenter le contrôleur en appuyant 5 fois sur la touche n°4 dans les 3 secondes après mise en route de l'alimentation, la lumière clignote 9 fois si c'est réussi.

- Mémorisation de la nouvelle fréquence de réception :

Débrancher l'alimentation du contrôleur, puis réalimenter le contrôleur en appuyant 1 fois sur la touche n°4 dans les 3 secondes après mise en route de l'alimentation, la lumière clignote 3 fois si c'est réussi

Liste des différents modes

1	Gradation lente avec fondu sur l'ensemble des couleurs	8 niveaux de luminosité ajustables avec les touches 4 et 5			
2	Passage d'une couleur à l'autre sur 3 couleurs	8 niveaux de vitesses ajustables avec les touches 4 et 5	9	Couleur verte clignote	8 niveaux de luminosité ajustables avec les touches 4 et 5
3	Passage d'une couleur à l'autre sur 7 couleurs		10	Couleur jaune clignote	
4	Gradation de 0% à 100% et de 100% à 0% sur chaque		11	Couleur Cyan clignote	

Mars 2015

MODULE A 2 LEDS RVB (TRICHROMIE)

COB25RVB

	couleur (3 couleurs)				
5	Gradation de 0% à 100% et de 100% à 0% sur chaque couleur (7 couleurs)		12	Couleur blanche clignote	
6	Couleur rouge clignote	8 niveaux de luminosité ajustables avec les touches 4 et 5	13	Passage du rouge au bleu alternativement	8 niveaux de vitesses ajustables avec les touches 4 et 5
7	Couleur Bleu clignote		14	Passage du vert au bleu alternativement	
8	Couleur violet clignote		15	Passage du rouge au vert alternativement	

ATTENTION :

Veillez changer les piles si vous trouvez que l'anneau de couleur n'est pas sensible.

MISE EN OEUVRE

- La longueur du câble d'alimentation entre l'alimentation et le début des chaînes ne doit pas excéder 2m. Au delà, cela peut engendrer une augmentation de la consommation électrique (surchauffe des câbles).
- La garantie ne s'appliquera qu'en cas d'association avec une alimentation distribuée par MATEL.
- Il est impératif de prévoir des systèmes d'aération autour des modules pour éviter un échauffement du système

Il ne faudra jamais dépasser les caractéristiques maximum de sortie du contrôleur, soit 5A par sortie. L'alimentation se fait en 12 VDC. (Voir schéma ci-dessous)

Respecter la polarité :

- sortie +V sur fil rouge
- sortie COM sur fil noir

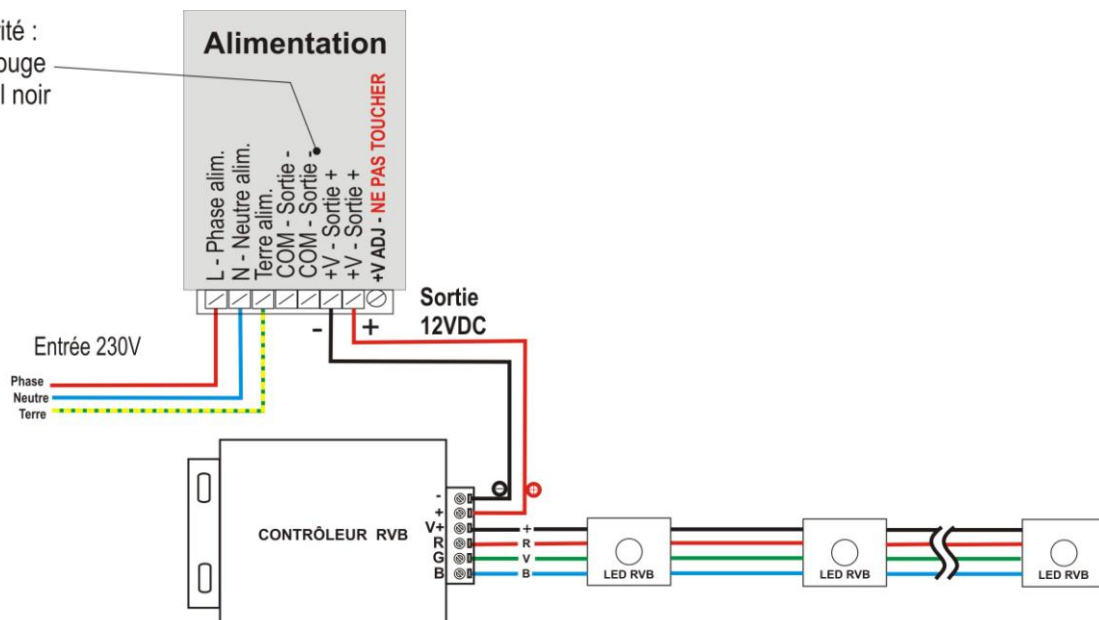

Amplificateur de signal réf : MODTB

- Tension d'entrée : 12 VDC.
- Puissance de sortie : 180W (MAX)
- Courant de sortie : 3 x 5A (MAX)



Associé au contrôleur RVB réf : MODTR33, il permet de piloter **250 modules MLCOB25RVB**.

Attention : Bien respecter des boucles de 30 modules

Pour un quantitatif important de leds on associera un contrôleur à plusieurs amplificateurs MODTB.
(Voir schéma de principe)

Schéma de principe avec contrôleur et ampli de signal

Attention : Sur le COB25RVB le fil blanc correspond au V+ (Représenté en noir sur le schéma)

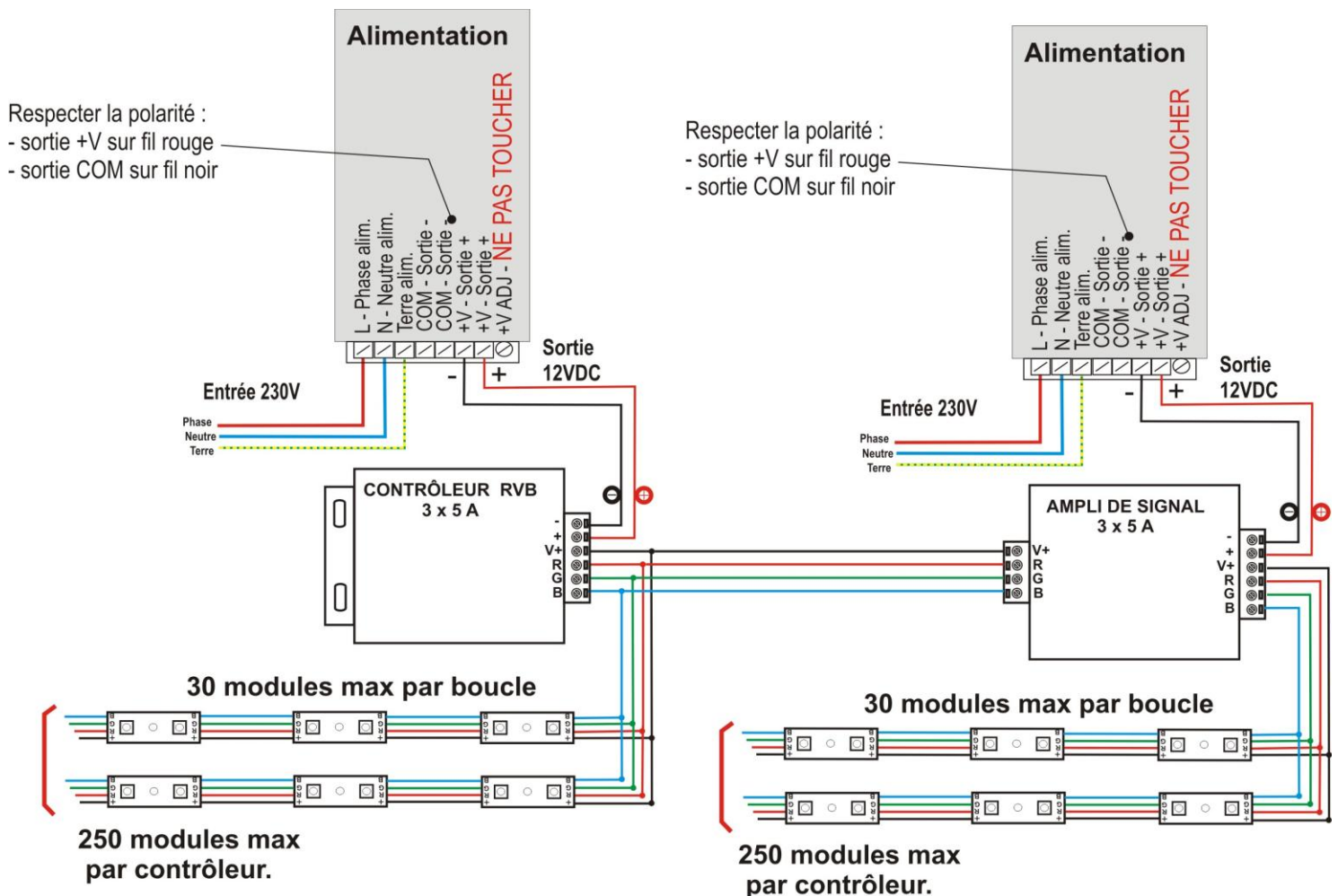











Mars 2015

MODULE A 2 LEDS RVB (TRICHROMIE)

COB25RVB

ACCESSOIRES

- Utiliser les câbles **MODCR**, **MODCN**, MODC215, MODC225 pour réaliser les liaisons du contrôleur à l'alimentation.
- le câble MLEC4 sera utilisé pour les signaux RVB sortant du contrôleur
- Pour le raccordement des modules sur les câbles de liaison au contrôleur, utiliser des bornes de répartition, des bornes de connexion, des manchons pour câble section 1.5mm² (rouge), ou des points de soudure.
- Utiliser la **gaine thermo rétractable MODG62** pour redonner un indice de protection approprié à la section réalisée (valable pour liaison utilisant le manchon ou le point de soudure).

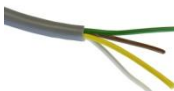
Référence	Désignation	Conditionnement	
MODCN	Câble UL1007 AWG16 (section 1.31 mm ²) – noir – Pour raccordement des polarités "-" (I max : 8 A)	100m	
MODCR	Câble UL1007 AWG16 (section 1.31 mm ²) – rouge – Pour raccordement des polarités "+" (I max : 8 A)	100m	
MODC207	Câble souple 2 X 0.75 mm ² + gaine de protection grise _ (I max : 5A)	100m	
MODC215	Câble souple 2 X 1.5 mm ² + gaine de protection grise _ (I max : 10A)	100m	
MODC225	Câble souple 2 X 2.5 mm ² + gaine de protection grise _ (I max : 15A)	100m	
MODG62	Gaine thermo rétractable Ø int 6mm/2mm- noir	1.22m	
MLBCE3	Borne de répartition 3 plots + gel _ (S câble = 0,32 a 0,9 mm ²) _ (I max : 1,8 A)	100 pcs	
MLBCE31	Borne de répartition 3 plots + gel _ (S câble = 0,5 a 1,5 mm ²) _ (I max : 4,7 A)	50 pcs	
MLBCTMR82	Manchon autosoudeur Rouge _ (S câble = 0,8 a 2 mm ²) _ (I max : 9,3 A)	100 pcs	
MLBC3	Borne de répartition 3 plots _ (S câble = 0,08 a 2,5 mm ²) (I max : 12 A)	50 pcs	
MLEC4	Câble souple 4 x 0,75 mm ² + gaine de protection grise _ (I max : 5A)	1m	

Mars 2015

MODULE A 2 LEDS RVB (TRICHROMIE)

COB25RVB

DECLARATION DE CONFORMITE

Nous, soussignés la société MATEL,
domiciliée
18 rue d'Anjou
ZI Tharabie
F - 38291 St QUENTIN FALLAVIER



Déclarons par la présente, suivant les données constructeur, que les produits :

- **MLCOB25RVB – Modules COB25 RVB à 2 leds**

sont conformes aux exigences des normes suivantes :

- EN61547 : 2009
- EN61000-3-2 : 2006/A1 : 2009
- EN61000-3-3 : 2008
- EN62031 : 2008 + A1 : 2013
- EN62471 : 2008
- EN 62493 : 2010

Et à la directive CEM 2004/108/EC

A Saint Quentin Fallavier,
Le 3 Novembre 2014.

Patrick VESSILLER
Responsable Technique Enseigne

A handwritten signature in black ink, appearing to read 'Patrick Vessiller', written over a horizontal line.

DECLARATION DE CONFORMITE

Nous, soussignés la société MATEL,
domiciliée
18 rue d'Anjou
ZI Tharabie
F - 38291 St QUENTIN FALLAVIER



Déclarons par la présente, suivant les données constructeur, que les produits :

- **MLCOB25RVB – Modules COB25 RVB à 2 leds**

sont conformes aux exigences des normes suivante :

- Câble : CANEC0806512701
- Led : CANEC0902279902
- PCB : CANEC0807068901
- Soudure : CANEC0900796302

Et à la directive RoHS – 2002/95/EC.

A Saint Quentin Fallavier,
Le 3 Novembre 2014.

Patrick VESSILLER
Responsable Technique Enseigne

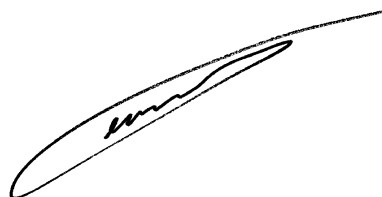

DECLARATION DE CONFORMITE

Nous, soussignés la société MATEL,
domiciliée
18 rue d'Anjou
ZI Tharabie
F - 38291 St QUENTIN FALLAVIER



Déclarons par la présente, suivant les données constructeur, que les produits :

- **MLCOB25RVB – Modules COB25 RVB à 2 leds**

sont conformes aux exigences de la réglementation REACH No: 1907/2006

Selon rapport de test No: CANEC1319659901

A Saint Quentin Fallavier,
Le 3 novembre 2014.

Patrick VESSILLER
Responsable Technique Enseigne

A handwritten signature in black ink, appearing to read "P. Vessiller", is written over a large, light-colored oval shape.

Mars 2015

MODULE A 2 LEDS RVB (TRICHROMIE)

COB25RVB

RAPPORT DE TEST AU FIL INCANDESCENT

Test Report

Product	LED Module	Model	MLCOB35,MLCOB25,MLCOB55, MLCOB45,MLCOB3590,MLCOB1530
Test Class	Safety Test	Sampling Method	random
Received Date	April 11, 2014	Sample Qty	2pcs for each model
Test Objective	Flame resistance & ignition testing		
Test Date	April 15, 2014		
Test Environment	Temp.: 25°C	Humidity: 60%RH	
Requirement	IEC 61347-1:2007		
Method	<p>1. Test method:</p> <p>Use glow wire test apparatus, fix the sample with the test clip. Pave a piece of silk paper (200mm*200mm) below the sample (about 200mm±5mm).Adjust the displacement distance of the clip, make sure the glow wire could access or throughout the sample 7mm±0.5mm.</p> <p>Heat the glow wire temperature to 650°C and maintain 60 seconds, temperature variation less than 5K with calibrated temperature measurement system. Make the sample touch the glow wire for 30 seconds, then move away the sample.</p> <p>2. Judgment method:</p> <p>If the sample accord with one of listed below, could be considered eligible.</p> <p>a) After move away the glow wire, the flame/glow of the sample could be extinguished within 30 seconds.</p> <p>b) The silk paper not burnt.</p>		
Test Conclusion	Samples meet the requirements of Flame resistance & ignition testing .		
Experimenter	Ou Huajian		
Audit	Li Dehua		
Date	April 16, 2014		

Mars 2015

MODULE A 2 LEDS RVB (TRICHROMIE)

COB25RVB

Flame resistance & ignition testing

Test standard: IEC 61347-1

Clause	Standard requirement	Test result	Judgement
18.3	The glow wire test:		
	MLCOB35, location-Positive center of Module	The flame of the sample extinguished in 3 seconds. The silk paper not burnt	P
	MLCOB25, location-Positive center of Module		P
	MLCOB55, location-Positive center of Module		P
	MLCOB45, location-Positive center of Module		P
	MLCOB3590, location-Positive center of Module		P
	MLCOB1530, location-Positive center of Module		P

Remark:

P- Pass the test.

F-Fail the test

Attachment 1. Photo of test (Picture 01—Picture 07).

Pic.01 During glow wire testing.

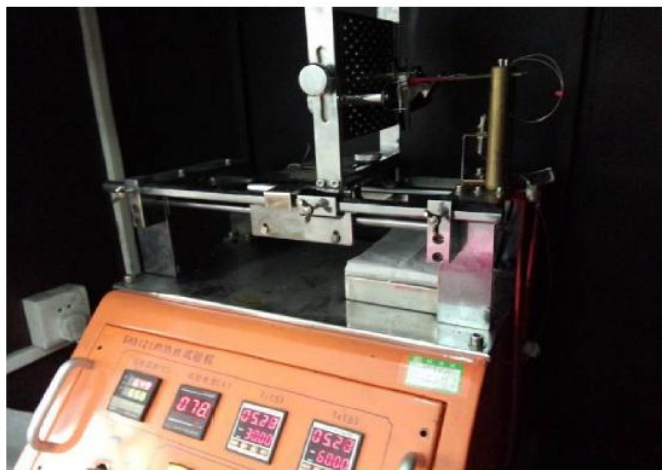
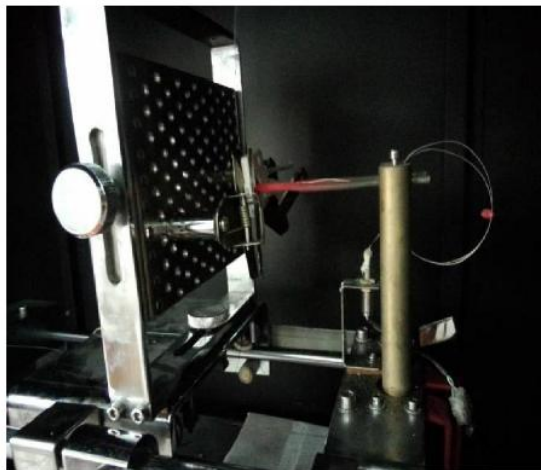

Pic.02 MLCOB35 sample

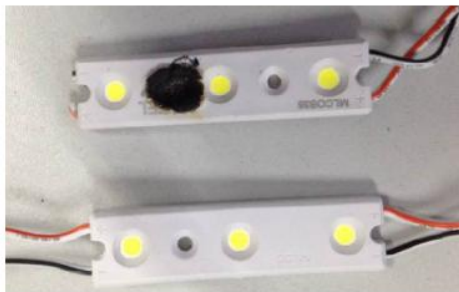

Pic.03 MLCOB25 sample

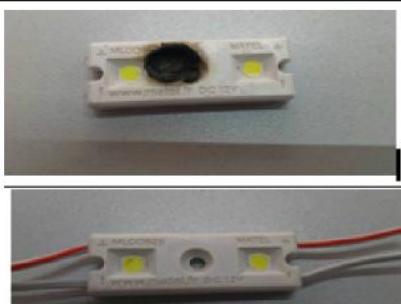
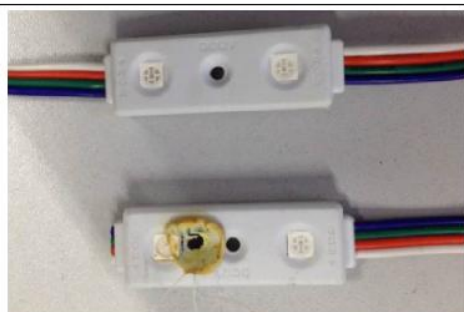

Pic.04 MLCOB45 sample

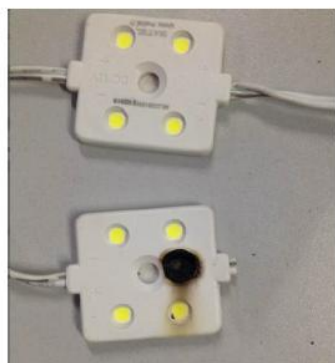

Pic.05 MLCOB55 sample



Pic.06 MLCOB3590 sample

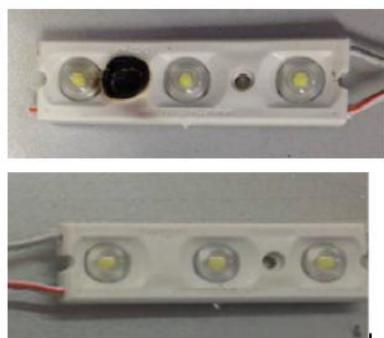

Pic.07 MLCOB1530 sample



Mars 2015

MODULE A 2 LEDS RVB (TRICHROMIE)

COB25RVB

Attachment 2. Test Facility

Facility Name	Model	Factory	Measuring Due Date
Glow wire test apparatus	SH5121A		March 16, 2015

