

Novembre 2014	COB2 – Modules 2 leds	COB2
---------------	-----------------------	------

DESCRIPTION

Applications typiques : Lettres boîtiers, lettres rétro éclairées, Eclairage de corniches de petites et moyennes dimensions.

Situation : Intérieure ou extérieure

IP66 pour les modules de leds

Alimentation : 12VDC

Animation : oui.

Câblage électrique en classe II.

Electronique protégée par résine silicone

Boitier plastique ABS blanc

Système de connexion polarisé (le fil rouge correspond au +).

Température de fonctionnement : -20° à +45°C

Fixation par vis.

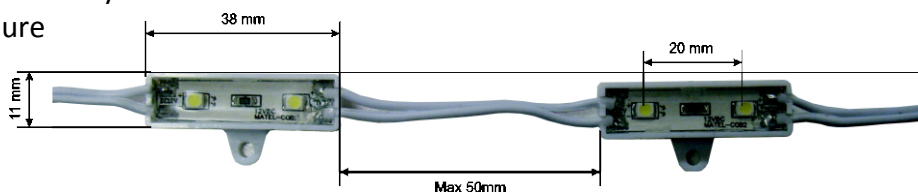

CARACTERISTIQUES TECHNIQUES

Leds SMD d'angle 120°.

	Mini (mm)	Maxi (mm)
A = Distance Fond / Face	35	50
B = Distance entre bandes	20	30
C = Distance côté / 1 ^{ère} bande	15	20

Attention : ces données sont indicatives et doivent être considérées comme une base de travail car la qualité de la face PMMA est très importante pour le rendu lumineux final.

(essais techniques réalisés sur des faces PMMA blanches 3mm MATEL ou toiles BACKLIT

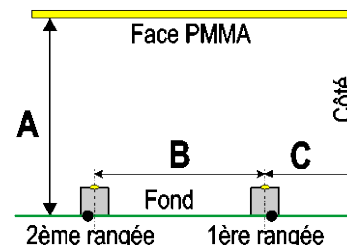

grammage 550g/m²).

Il faut compter 16 modules par mètre linéaire et 540 à 560 modules au m²

Référence	Désignation	Flux lumineux (lm/module)	Longueur d'onde (nm)	Puissance / module (W)	Colisage (modules)
MLCOB2R	Cob 2 leds - Rouge	6	623	0.24	100
MLCOB2A	" " - Ambre	6	585	"	"
MLCOB2V	" " - Vert	6	520	"	"
MLCOB2B	" " - Bleu	4.5	465	"	"
MLCOB2W	" " - Ice White	12	8000°K	"	"

Données valable pour Ta = +25°C

ALIMENTATIONS:

- Alimentation 230V – 50 Hz / Sortie : 12V DC
- PFC
- Protégées contre les surcharges, surintensités et surtensions.
- Etanche (IP67).









Référence	Tension de sortie	Puissance max	Courant max en sortie	Courant max en entrée	Charge Maxi à connecter à l'alimentation (modules)	T° de fonctionnement	Dimensions L x l x h (mm)	Nombre de sortie	Câble AWG	Poids (kg)
MLPM1512E	12 VDC	15W	1.25 A	0.28 A	50	-25°C à +50°C	162 x 26 x 27	1	18	0.2
MLPM4012E	"	35 W	2.9 A	0.25 A	116	- 35°C à +55°C	172 x 34.5 x 42.5	1	18	0.48
MLPM7512E	"	60 W	5 A	0.42 A	200	- 35°C à +70°C	150 x 67.5 x 36.5	1	18	0.75
MLPM12012E	"	100 W	8.33 A	0.60 A	333	"	184 x 67.5 x 36.5	1	14	0.95
MLPM18012E	"	150 W	12.5 A	0.8 A	500	"	199 x 67.5 x 39.5	1	14	1
MLPM21512E	"	180 W	15 A	1.1 A	600	"	199 x 67.5 x 39.5	1	14	1
MLPM27012E	"	220 W	18.33 A	1.4 A	733	-40°C à +70°C	224 x 88 x 33.5	2	14	1.3
MLPM32012E	"	275 W	22.9 A	1.6 A	916		224 x 98 x 44.5	2	14	1.5

Novembre 2014	COB2 – Modules 2 leds	COB2
---------------	-----------------------	------

Nous utilisons une marge de sécurité de 20% concernant la puissance de nos alimentations pour éviter toutes surchauffes.

ACCESSOIRES

- Utiliser les câble **MODCR** et **MODCN** pour réaliser les liens entre modules (ou pour les relier à l'alimentation).
- Pour le raccordement du module sur le câble, utiliser une borne de répartition, une borne de connexion, un manchon pour câble section 1.5mm² (rouge), ou un point de soudure.
- Utiliser la **gaine thermo rétractable MODG62** pour redonner un indice de protection approprié à la section réalisée (valable pour liaison utilisant le manchon ou le point de soudure).

Référence	Désignation	Conditionnement	
MODCN	Câble UL1007 AWG16 (section 1.31 mm ²)– noir – Pour raccordement des polarités "-"	100m	
MODCR	Câble UL1007 AWG16 (section 1.31 mm ²)– rouge – Pour raccordement des polarités "+"	100m	
MODC2T	Câble UL1007 AWG16 (section 1.31 mm ²)– Bi-conducteur - transparent – Pour raccordement des polarités "-" et "+"	100m	
MODG62	Gaine thermo rétractable Dint 6mm/2mm- noir	1.22m	
MODC2B	Câble UL 1007 AWG18 (section 1mm ²) bi-conducteur + gaine de protection grise	30M	
MLBCE3	Borne de répartition 3 plots + gel – Courant max 2A (section de câble maxi 0.9mm ²)	100 pcs	
MLBC3	Borne de répartition 3 plots – Courant max 10A (section max 2.5mm ²)	50 pcs	

MISE EN ŒUVRE

IMPORTANT :

Chaque boucle de modules de COB2x doit comporter un maximum de 100 modules

En cas de quantité de modules utilisés supérieure à la valeur maxi indiquée ci-dessus, il sera nécessaire de créer une autre boucle venant de la ligne porteuse ou directement de l'alimentation.

Il est possible d'utiliser une ligne porteuse de section suffisante en rapport avec la puissance consommé et d'y raccorder les différentes boucles. (Par exemple : Câble de 2,5 mm² multibrins type AWG13 - Voir schéma ci-dessous)

Pour éviter toute zone d'ombre au niveau de l'éclairage du PMMA il est conseillé de rapprocher les modules entre eux d'environ 20mm bord à bord (voir schéma D = 15 à 20mm)

Les connexions pourront être effectuées au moyen de connecteurs type WAGO, l'étanchéité de ces dernières pourra être effectuée à l'aide de silicone.

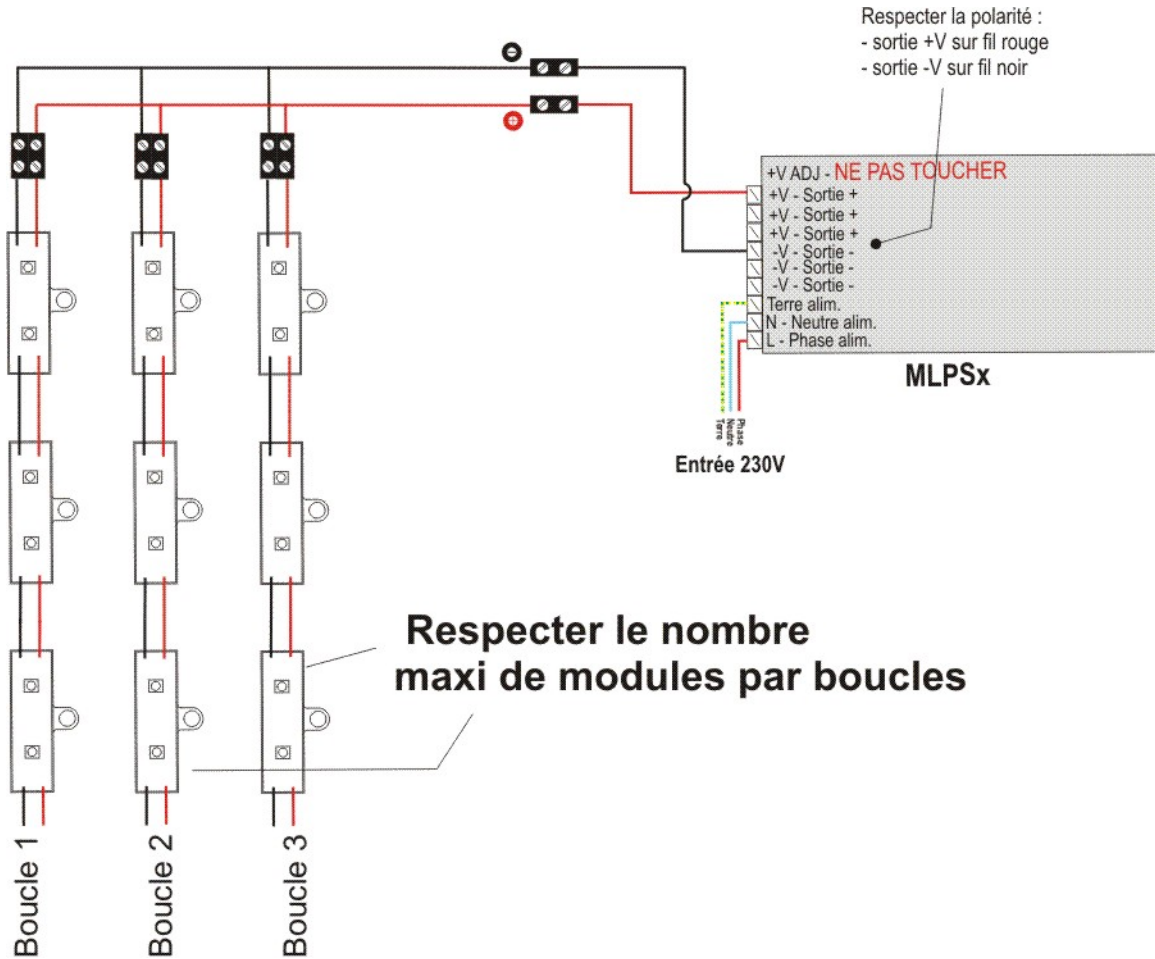

Exemple de connexion à un animateur

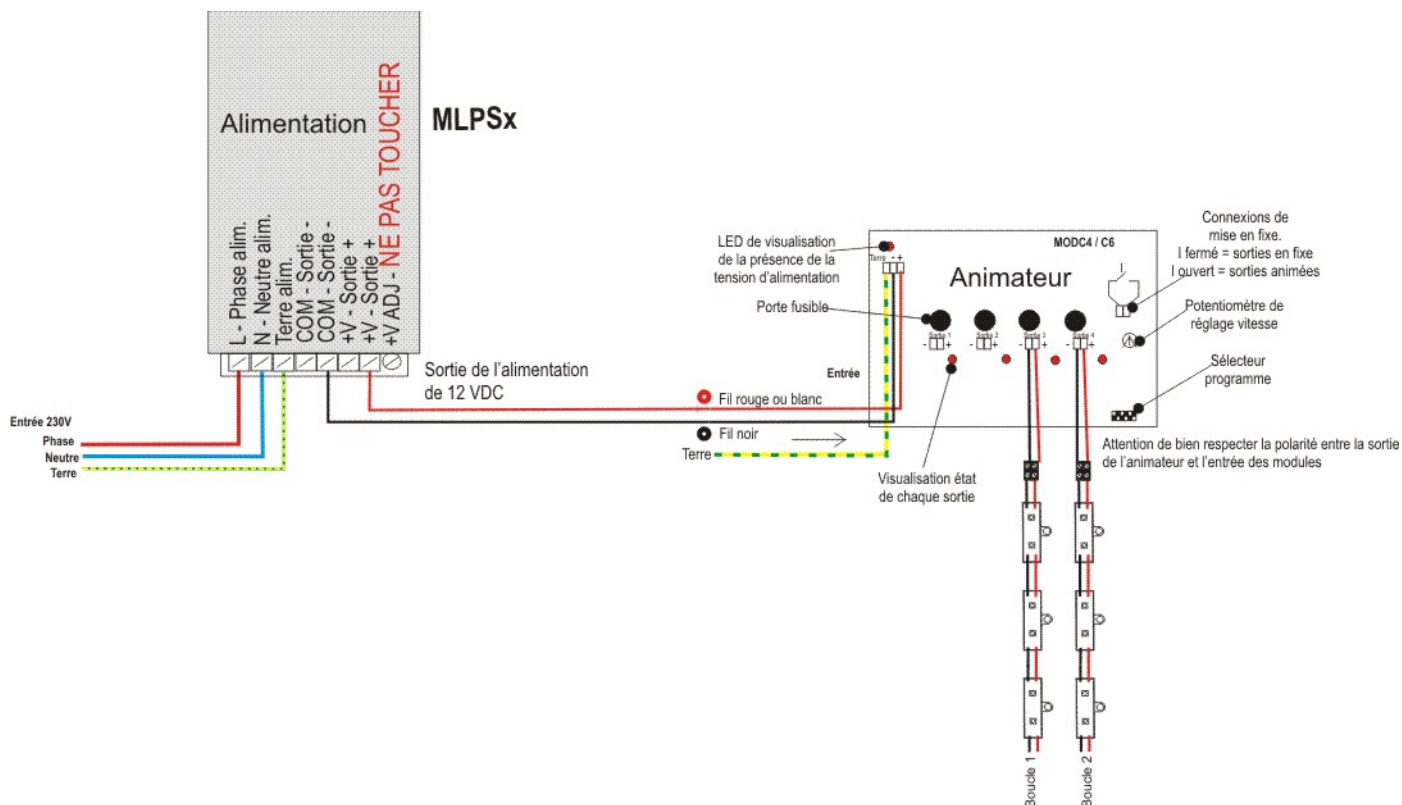

ATTENTION :

- Ne pas utiliser de colle à base de solvant (risque de destruction du phosphore des leds blanches)
- En cas d'installation en atmosphère saline (bord de mer ou autre...) les caractéristiques ne pourront pas être maintenues du fait du caractère extrêmement agressif de cette situation. La garantie ne pourra pas être appliquée.

Novembre 2014	COB2 – Modules 2 leds	COB2
---------------	-----------------------	------

DECLARATION DE CONFORMITE - N° BST09082501824C-1

Nous, soussignés la société MATEL,
domiciliée
18 rue d'Anjou
ZI Tharabie
F - 38291 St QUENTIN FALLAVIER



Déclarons par la présente, sous notre propre responsabilité, que les produits :

- **MLCOB2X – Modules COB2 à 2 leds**

sont conformes aux exigences des normes suivantes selon le rapport de tests n°BST09082501824R-1 :

- EN55015 : 2006 + A1 : 2007
- EN61547 : 1995 + A1 : 2000
- EN61000-3-2 : 2006
- EN61000-3-3 : 2008

Et à la directive CEM 2004/108/EC

A Saint Quentin Fallavier,
Le 3 Novembre 2014.

Patrick VESSILLER
Responsable Technique Enseigne

A handwritten signature in black ink, appearing to read 'Patrick Vessiller', written over a large, light-colored oval shape.

DECLARATION DE CONFORMITE - N° BST09082511924C-4

Nous, soussignés la société MATEL,
domiciliée
18 rue d'Anjou
ZI Tharabie
F - 38291 St QUENTIN FALLAVIER



Déclarons par la présente, sous notre propre responsabilité, que les produits :

- **MLCOB2X – Modules COB2 à 2 leds**

sont conformes aux exigences des normes suivantes selon le rapport de tests n°BST09082511924R-4 :

- EPA3050B : 1996 – EN1122 : 2001
- EPA3052 : 1996 – EPA3060A
- EPA7196 – EPA3540C – EPA8270C

Et à la directive RoHS – 2002/95/EC.

A Saint Quentin Fallavier,
Le 3 Novembre 2014.

Patrick VESSILLER
Responsable Technique Enseigne

A handwritten signature in black ink, appearing to read 'Patrick Vessiller', enclosed within a large, loopy oval stroke.