

MINIBEAM LED FC

MANUEL D'INSTRUCTION

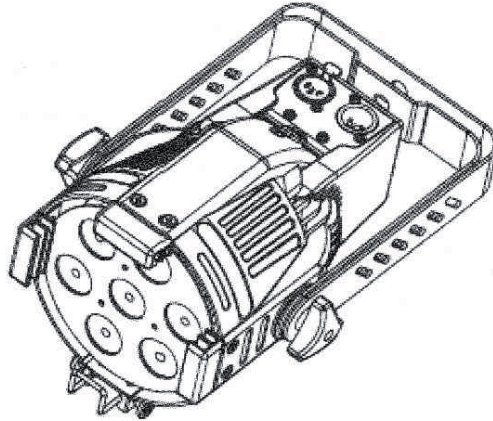

Merci pour l'acquisition de ce produit MINIBEAM LED FC. Pour votre sécurité, veuillez lire le manuel d'instructions avant la mise en route du MINIBEAM LED FC.

INSTRUCTIONS DE SECURITE

Chaque personne impliquée dans l'installation doit être :

- Qualifiée
- Bien suivre les instructions de ce manuel

ATTENTION il est interdit de démonter le projecteur car vous encourez de dangereux choc électrique car il y a une présence de haut voltage.

Le projecteur a quitté nos locaux en parfait état. Afin de maintenir et d'assurer son bon fonctionnement il est absolument nécessaire pour l'utilisateur de suivre les instructions de sécurité et d'attention qui se trouvent dans ce manuel.

Important : les dommages causés par le non respect de ce manuel d'utilisation ne seront pas soumis à la garantie.

Le fournisseur n'acceptera pas la responsabilité à cette mauvaise utilisation.

Prière de tenir le MINIBEAM LED FC à l'écart de toutes sources de chaleurs.

Si le MINIBEAM LED FC est exposé a de fortes différences de températures (notamment après la livraison), prière de ne pas l'allumer immédiatement. Car cela peut provoquer de la condensation à l'intérieur du projecteur. Laisser l'appareil hors tension jusqu'à ce qu'il atteigne la température de la pièce.

Assurez-vous que le cordon d'alimentation ne soit pas arraché et vérifier le produit ainsi que le cordon d'alimentation de temps en temps.

Si le câble d'alimentation est dégradé, il doit être remplacé par le distributeur ou par une personne qualifiée afin d'éviter tout problème de sécurité.

Si les collimateurs de LED ou l'écran de contrôle sont endommagés veuillez retourner le produit à votre fournisseur.

Ne jamais laisser le cordon d'alimentation toucher les autres câbles. Manipulez celui-ci avec toutes les précautions nécessaires à la bonne sécurité

Assurez-vous que la tension correspond bien à la tension du projecteur.

Penser à toujours débrancher le projecteur lorsque l'appareil n'est pas utilisé ou avant de le nettoyer.

Durant la première utilisation un peu de fumée ou une odeur de chaud peut arriver. Cela est une utilisation normale et ne signifie pas nécessairement que le produit est défectueux.

DANGER AU FEU, ne jamais toucher le projecteur durant l'exploitation le corps du projecteur peut atteindre de fortes températures.

Ne pas couper ou allumer le projecteur à intervalles très court, cela peut endommager le projecteur.

DANGER POUR LA SANTE

Ne jamais regarder directement à l'intérieur du projecteur, certaines personnes sensibles peuvent déclencher une crise d'épilepsie au bout d'un certain temps.

Veuillez prendre note que toutes modifications concernant le manuel ou d'utilisation non conformes ne seront pas prises sous garantie

Tenir à l'écart des enfants et des personnes non sachant

Il n'y a pas de pièce à l'intérieur que vous ne pourrez réparer seul, prière de faire effectuer les réparations par votre fournisseur.

INSTRUCTIONS

Ce système DMX peut se relier à d'autres projecteurs et peuvent être contrôlé par n'importe quel contrôleur DMX. Il a plusieurs mode dont le mode Stand Alone, ceci est une fonction qui réagit au son, en auto mixcolor, strobe et autres.

Le projecteur ne peut recevoir de signal DMX lorsqu'il est en mode maître / esclave.

Mode maître Dip Switch 5/6/7/8

Mode esclave : DMX mode 3

Si le signal DMX est présent sous le Mode DMX, la LED clignote pour indiquer la présence de signal.

La LED indique également le mode dans lequel el projecteur se trouve (Master / DMX).

Description des boutons de fonctions

Appuyer sur le bouton MODE pour choisir le mode dans lequel vous voulez travailler.

Sélectionnez avec les touches UP et DOWN afin de choisir soit l'adresse DMX, l'AUTO MODE, ajuster la vitesse ou de sélectionner la couleur. La touche Up sert à monter les valeurs, la touche DOWN sert à descendre dans les valeurs. (si vous appuyer sur la touche Up ou Down pendant 3 secondes, votre sélection ira plus vite).

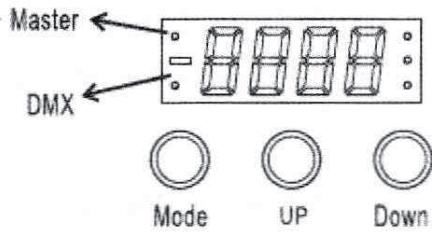

Display Function Instructions:

NO.	MODE	Display	Function description
1	DMX mode 1(1CHS)	1XXX(XXX=001-511)	Macro Mode
2	DMX mode 2(2CHS)	2XXX(XXX=001-511)	Macro mode (CH1) + Dimming (Ch2)
3	DMX mode 3(3CHS)	3XXX(XXX=001-511)	R(CH1),G(CH2),B(CH3)
4	DMX mode 4(7CHS)	4XXX(XXX=001-511)	See function in DMX MODE sheet
5	Red Manual dimmer	D1XX (XX=00-99)	00-99:0-100%dimming
6	Red Manual dimmer	D2XX (XX=00-99)	00-99:0-100%dimming
7	Red Manual dimmer	D3XX (XX=00-99)	00-99:0-100%dimming
8	Strobe speed	D4XX (XX=00-99)	00-99 :no strobing - fastest strobing
9	Auto mix-xolor	F XX (XX=0 1-15)	01: fastest ; 15: slowest
10	7 color random show	C XX (XX=01-15)	01: fastest ; 15: slowest
11	Music control	SO	7 color music control

DMX MODE:

(Press UP or DOWN key to change DMX address.)

1.DMX mode 1 (1 Channel Display indicates: 1XXX; XXX= DMX address)

Figure 1	CH1(0-255)	Function
DMX mode 1	Macro	To select 36 colors

2.DMX mode 2 (2 Channels Display indicates: 2XXX; XXX= DMX address)

Figure 2	CH1(0-255)	CH2(0-255)	Function
DMX mode 2	Macro	luminance	To select 36 colors +adjust luminance

3.DMX mode 3 (3 Channels Display indicates: 3XXX; XXX= DMX address)

Figure 3	CH1(0-255)	CH1(0-255)	CH1(0-255)	Function
DMX mode 3	R	G	B	R/G/B Adjust luminance

4.DMX mode 4 (7 Channels Display indicates: 4XXX; XXX= DMX address)

CH6	CH1	CH2	CH3	CH4	CH5	CH6	CH7	
Mode	R	G	B	Macro Mode	Speed /Strobe	Mode	MASTER DIM	Function
(0-35) Adjust colors	0	0	0	0-13(off)	Strobe 0 -15: static state 16-255:16 steps	(0-35) Adjust colors	Dimmer 0-255:min-max	No cut
	1-255	1-255	1-255					RGB/Strobe
	NA	NA	NA	14-255(macro)				Macro Mode
(36-71)	0-7.OFF 8-255 JOIN IN			NA	Adjust Speed 0-255: 16 steps	(36-71)		To increase the luminance
(72-107)						(72-107)		To reduce the luminance
(108-143)						(108-143)		To increase or reduce the luminance
(144-179)	NA	NA	NA	NA	NA	(144-179)		Auto mixcolor
(180-215)						(180-215)		3 colors random shows
(216-251)						(216-251)		7 colors random shows
7 colors sound controlled (252-255)	NA			NA	0-255 =NA	7 colors sound controlled (252-255)		Light changes as the sound signal

SPECIFICATIONS TECHNIQUES :

USAGE : Intérieur IP 20

Panneau de LED : matrice de 7 LED tricolores RGB de 3W

Circuits DMX : 1/2/3/7 circuits (Mode DMX 1/2/3/4)

Angle d'ouverture de faisceaux : 10 °

Température d'exploitation : 0 ° / +40° c

Maximum température ambiante : + 85° c

Matériel Aluminium Noir

Livrés câblé : 1 câble d'alimentation et 1 porte filtre

Alimentation générale 100 - 240V, 47 -63Hz.

Consommation électrique

230V 50Hz 0.126A soit 29 Watts

120V 60Hz 0.240A soit 29 Watts

Dimensions 250x 185 x 145 (L x l x H)

Poids : 2.3KG

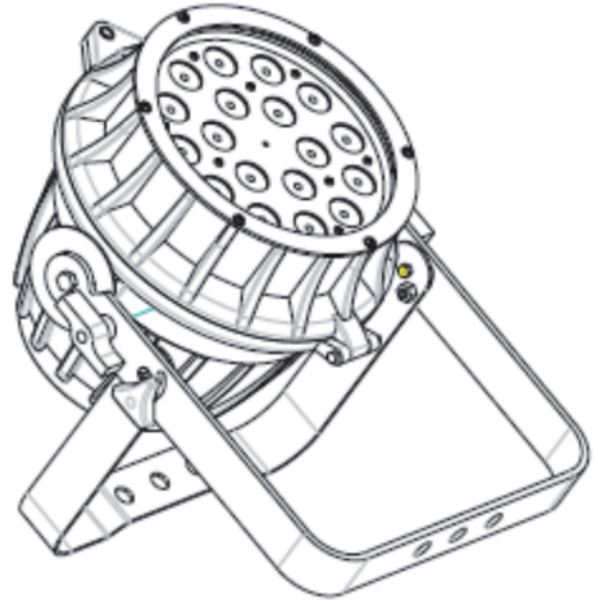

Merci pour l'acquisition de ce produit MULTIBEAM LED FCW WP. Pour votre sécurité, veuillez lire le manuel d'instructions avant la mise en route du MULTIBEAM LED FCW WP.

INSTRUCTIONS DE SECURITE

◆ Chaque personne impliquée dans l'installation doit :

- Etre qualifiée
- Bien suivre les instructions de ce manuel

◆ **ATTENTION** il est interdit de démonter le projecteur car vous encourez de dangereux choc électrique : présence de haut voltage.

◆ Le projecteur a quitté nos locaux en parfait état. Afin de maintenir et d'assurer son bon fonctionnement il est absolument nécessaire pour l'utilisateur de suivre les instructions qui se trouvent dans ce manuel.

◆ Important : les dommages causés par le non respect de ce manuel d'utilisation ne seront pas couvert par la garantie. Le fournisseur n'acceptera pas la responsabilité de cette mauvaise utilisation.

◆ Prière de tenir le MULTIBEAM LED FCW WP à l'écart de toutes sources de chaleurs.

◆ Si le MULTIBEAM LED FCW WP est exposé a de fortes différences de températures (notamment après la livraison), prière de ne pas l'allumer immédiatement. Car cela peut provoquer de la condensation à l'intérieur du projecteur. Laisser l'appareil hors tension jusqu'à ce qu'il atteigne la température de la pièce.

◆ Assurez-vous que le cordon d'alimentation ne soit pas arraché et vérifiez le produit ainsi que le cordon d'alimentation de temps en temps.

◆ Si le câble d'alimentation est dégradé, il doit être remplacé par le distributeur ou par une personne qualifiée afin d'éviter tout problème de sécurité.

◆ Si les collimateurs de LED ou l'écran de contrôle sont endommagés veuillez retourner le produit à votre fournisseur.

◆ Ne jamais laisser le cordon d'alimentation toucher les autres câbles. Manipulez celui-ci avec toutes les précautions nécessaires à la bonne sécurité

- ◆ Assurez-vous que la tension correspond bien à la tension du projecteur.
- ◆ Penser à toujours débrancher le projecteur lorsque l'appareil n'est pas utilisé ou avant de le nettoyer.
- ◆ Durant la première utilisation un peu de fumée ou une odeur de chaud peut arriver. Cela est une utilisation normale et ne signifie pas nécessairement que le produit est défectueux.
- ◆ DANGER AU FEU, ne jamais toucher le projecteur durant l'exploitation : le corps du projecteur peut atteindre de fortes températures.
- ◆ Ne pas couper ou allumer le projecteur à intervalles très court, cela peut l'endommager
- ◆ DANGER POUR LA SANTE Ne jamais regarder directement à l'intérieur du projecteur, certaines personnes sensibles peuvent déclencher une crise d'épilepsie au bout d'un certain temps.
- ◆ Veuillez prendre note que toutes modifications concernant le manuel ou d'utilisation non conformes ne seront pas prises sous garantie
- ◆ Tenir à l'écart des enfants et des personnes non qualifiées
- ◆ Il n'y a pas de pièce à l'intérieur que vous ne pourrez réparer seul, prière de faire effectuer les réparations par votre fournisseur.

INSTRUCTIONS D'UTILISATION

- ◆ Ce projecteur DMX peut se relier à d'autres projecteurs et peuvent être contrôlé par n'importe quel contrôleur DMX. Il a plusieurs mode dont le mode Stand Alone, ceci est une fonction qui réagit au son, en mélange de couleurs automatique, stroboscope ...
- ◆ Lorsque le projecteur est en mode Master/Slave ou DMX, le signal est présent. La led « Slave » clignote rapidement. En cas d'absence de signal, l'adresse clignote.
- ◆ En mode Master/Slave, l'information est envoyée par le projecteur Master aux projecteurs Slave. En cas de présence de signal DMX, le projecteur Master arrête automatiquement l'envoi d'information. L'intensité de la led diminue et le signal DMX devient prioritaire pour piloter vos projecteurs. En cas d'absence de DMX, le projecteur Master reprend le contrôle.

DESCRIPTION DES BOUTONS DE FONCTIONS

- ◆ MODE : Appuyer sur ce bouton pour choisir le mode dans lequel vous voulez travailler.
- ◆ UP & DOWN : Permettent les réglages de : l'adresse DMX, la vitesse des pas de programmes du mode autonome, le réglage des couleurs, du strobe...

Merci de vous reporter au paragraphe « MENU » pour obtenir la liste des fonctions et réglages.

DESCRIPTION DE L'AFFICHEUR

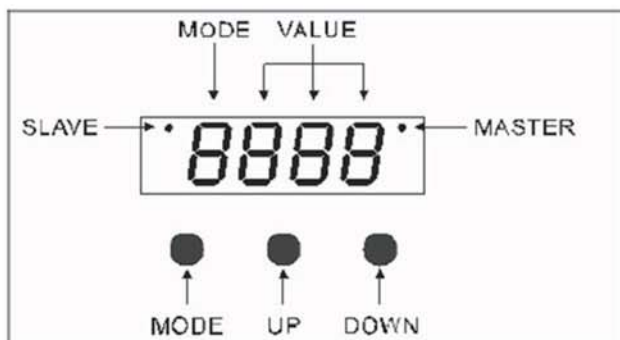

- a) Mode : affiche le mode de fonctionnement en cours ;
- b) Value : affiche l'adresse DMX, la vitesse ou l'intensité ;
- c) Slave : la led indique la réception de signal ;
- d) Master : la led indique l'envoi d'information.

MENU

	mode	display	operation
display	on all the time	0001	the display is on all the time
	auto turnoff	0002	The display can turn off automatically after running 10s. Any button is no function under this mode. It can display by pressing any button 3s.
DMX mode	4CHs Mode	1***, ***=DMX address	CH1 = R Dimmer, CH2= G Dimmer, CH3= B Dimmer, CH4=W Dimmer
	6 Channel mode	2***, ***=DMX Address	CH1= R Dimmer, CH2= G Dimmer, CH3= B Dimmer, CH4=W Dimmer CH5= Total Dimmer, CH6=total strobe
Manual Mode	preset color mode	30**, **= present color mode	select the built-in colors from 20 patterns
	preset program	40**, **=preset program mode	change 9 preset program via Up /Down key
	Dimmer speed mode	50**, * *=- speed value	Change the program speed (value 16 is fastest speed) under50** via Up /Down key.
	Sound mode	60**, **= Operating mode	1. Display showing 6001 - 6009 denotes that the unit operates one of the 9 program respectively. 2. Display showing 6ALL denotes that 9 programs respectively run four times.
	R adjust luminance	—***, ***= value	Adjust the luminance value via Up /Down key. (0- 255).
	G adjust luminance	二***, ***= value	Adjust the luminance value via Up /Down key. (0- 255).
	B adjust luminance	三***, ***= value	Adjust the luminance value via Up /Down key. (0- 255).
	W adjust luminance	E***, ***= value	Adjust the luminance value via Up /Down key. (0- 255).

SPECIFICATIONS TECHNIQUES

USAGE	Extérieur IP 65
Panneau de LED	Matrice de 18 LED quatre couleurs RGBW de 5W
Circuits DMX	4/6 circuits (Mode DMX 1/2)
Focale	Approx 25 °
Température d'exploitation	0 °/ +40°C
Température ambiante maximale	+ 100°C
Matériau	Corps en Aluminium Noir
Inclus	1 câble d'alimentation et 1 Porte filtre
Alimentation générale	100 – 240V, 50 – 60 Hz.
Consommation électrique	95 W MAX
Dimensions	365 x 333 x 296 (L x l x H)
Poids :	7.1 KG



Projecteur à LED professionnel

MODE D'EMPLOI

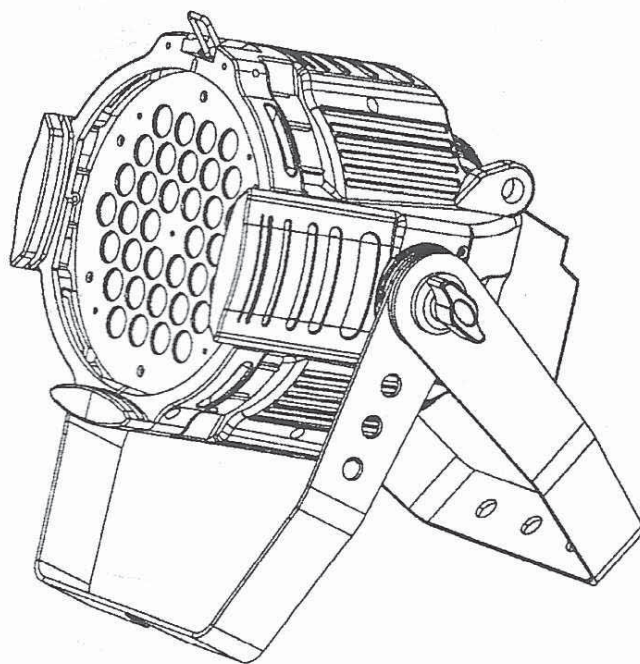

MultiBEAM LED RGB Zoom

Conserver ce manuel pour des futures consultations 

Merci de la confiance que vous nous avez apportée en choisissant notre produit. Nous espérons que celui-ci vous apporte entière satisfaction.

ATTENTION !

Pour votre sécurité, lire attentivement le présent manuel d'utilisation avant la première mise en service.



ATTENTION

Maintenir cet appareil éloigné de toute source d'humidité ou d'eau



ATTENTION

Débrancher le cordon d'alimentation principale avant de d'ouvrir l'appareil

Toute personne en charge de l'installation, de l'utilisation et de l'entretien de ce projecteur doit :

- Disposer des qualifications requises,
- Suivre les consignes énoncées dans le présent manuel,
- Considérer le présent manuel comme faisant partie du produit d'ensemble,
- Conserver le présent manuel sur toute la durée de vie du projecteur,
- Passer le présent manuel à tout nouveau propriétaire ou utilisateur de l'appareil,
- Télécharger la dernière version du manuel d'utilisation sur Internet.

INTRODUCTION

Merci d'avoir choisit ce projecteur à LED professionnel.

Vous verrez que vous vous êtes procuré un projecteur puissant et polyvalent.

Déballez l'appareil. Vous trouverez à l'intérieur de la boîte :

1. le projecteur lui-même,
2. un câble d'alimentation,
3. un câble de connexion XLR,
4. un cordon de sécurité et le présent manuel.
5. un porte filtre

Nous vous présentons ci-dessous les accessoires en options, vous pouvez vous les procurer auprès de notre revendeur le plus proche.

1. Coupe-flux
2. Filtre Frost

Examinez attentivement l'appareil pour vérifier qu'il n'a pas été endommagé au cours du transport. Dans le cas contraire, adressez-vous à votre revendeur et n'installez pas cet appareil.

DESCRIPTION DU PRODUIT

- Zoom Linéaire motorisé: de 7° à 48°
- Contrôle à distance des couleurs et de la luminosité, 8 canaux DMX
- 36 LED de 3 W: 10 x Rouge, 10 x Bleu, 16 x Verte
- Durée de vie des LED : 100000 Heures
- Trichromie progressive
- Changement de couleurs programmables
- Contrôlable par DMX ou en Mode autonome avec fonction Maître/Esclave
- Effet stroboscopique variable de 1 à 18 Flash/sec.
- Protocole de commande : DMX512 (Norme USITT/1990)
- Détection musicale avec microphone intégré
- Corps en aluminium moulé
- Indice d'utilisation: IP20
- Double lyre : utilisation en suspension ou au sol avec verrouillage de position et poignée de serrage
- Compartiment pour porte filtre avec système de verrouillage
- Finition : peinture époxy noire
- Équipement standard : 1 porte filtre, 1 cordon d'alimentation secteur, 1 câble DMX XLR3 de 4m, 1 Elingue de sécurité
- Accessoire : Coupe-flux 4 volets (en option)
- Sélecteur de tension d'alimentation automatique : de 100v à 240V – 50/60 Hz
- Consommation Max :120 W
- Dimensions (mm): 225x 225 x 290
- Poids (Kg): 7

PRESENTATION

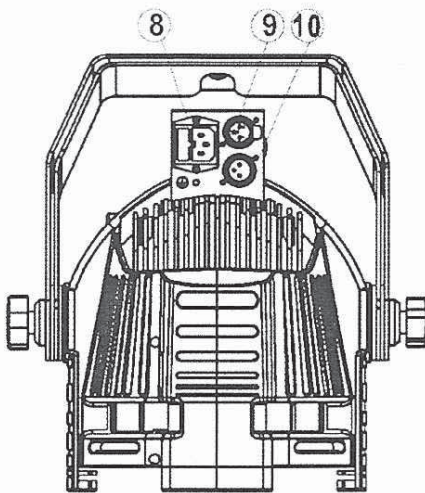
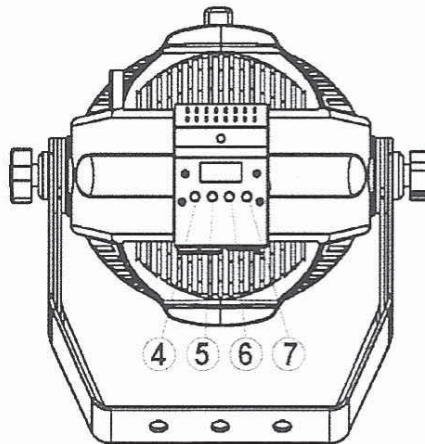
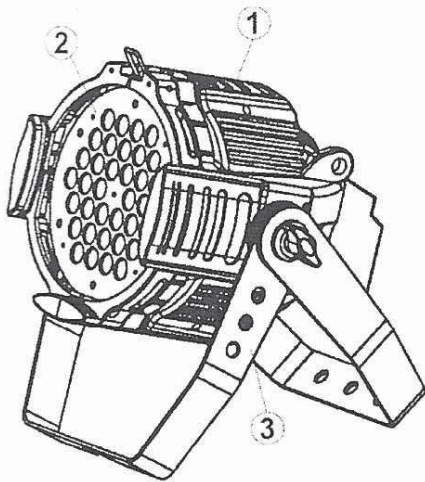

- (1) Corps du projecteur
- (2) LEDs
- (3) Double Lyre
- (4) Touche de menu
- (5) Touche "Up"
- (6) Touche "Down"
- (7) Touche "Enter"
- (8) Entrée de l'alimentation
- (9) Sortie DMX
- (10) Entrée DMX

CONSIGNES DE SECURITE



ATTENTION

Manipuler cet appareil avec précautions, un branchement sur un réseau électrique non approprié pourrait entraîner un survolage dangereux.

Cet appareil est sorti de l'usine en parfait état. Pour conserver cet état et faire fonctionner l'appareil en sécurité, il est absolument nécessaire pour l'utilisateur de suivre les consignes de sécurité et mises en garde figurant dans le présent manuel d'utilisation.

Important !

Les dégâts consécutifs au non-respect du présent manuel ne sont pas couverts par la garantie.

Si l'appareil a subi des variations de température imputables à des modifications de l'environnement, ne pas l'allumer immédiatement. La condensation qui apparaît risque de détériorer l'appareil. Laisser l'appareil éteint en attendant qu'il ait atteint la température ambiante de la pièce.

Cet appareil présente la classe de protection I (1). Il est donc essentiel que l'appareil soit mis à la terre. Les branchements électriques doivent être effectués par un technicien qualifié. L'appareil ne doit être utilisé qu'à tension et à fréquence nominales. S'assurer que la tension disponible n'est pas supérieure à celle indiquée à la fin du présent manuel.

S'assurer que le câble d'alimentation n'est jamais serti ou endommagé par des arêtes vives.

Si c'est le cas, le remplacement du câble doit impérativement être réalisé par un revendeur agréé.

Toujours retirer la prise de secteur lorsque l'appareil n'est pas en service ou avant de le nettoyer. Toujours manipuler le câble d'alimentation par la prise. Ne jamais retirer la prise en tirant sur le câble d'alimentation. A la première mise en service, il peut apparaître de la fumée ou des odeurs. Il s'agit d'un phénomène normal qui ne signifie pas forcément que l'appareil est défectueux, ce phénomène devra s'atténuer rapidement.

Ne pas éclairer sur des substances combustibles.

Les projecteurs ne doivent pas être posés sur des produits combustibles ; prévoir une distance de plus de 50 cm par rapport au mur pour permettre à l'air de bien circuler, que les ventilateurs ne soient pas placés dans un espace clos et qu'il y ait une ventilation suffisante pour évacuer le rayonnement thermique.

Si le câble ou cordon flexible extérieur est endommagé, il doit être remplacé exclusivement par le fabricant ou par son technicien de S.A.V. ou tout technicien de qualification analogue pour éviter un danger.

Il faut savoir que les dégâts dus aux modifications apportées manuellement à l'appareil ne seront pas couverts par la garantie. Tenir éloigner des enfants et des utilisateurs non professionnels.



ATTENTION

Ne jamais touché l'appareil après une longue période d'utilisation, les capots de l'appareil peuvent être brûlants.



ATTENTION

Ne jamais regarder directement la source lumineuse, une personne trop sensible pourrait souffrir une crise d'épilepsie

CONSIDERATIONS GENERALES

Cet appareil est un éclairage destiné à un usage professionnel sur les scènes, dans les discothèques, les théâtres, etc.

Ce projecteur ne doit être utilisé que sur le courant alternatif maximum indiqué dans les caractéristiques techniques, à la dernière page du présent manuel, l'appareil n'étant conçu que pour être utilisé en intérieur. Ces éclairages ne sont pas conçus pour fonctionner en permanence. Des interruptions régulières de l'utilisation pourront garantir que l'appareil aura une longue durée de vie sans défauts. Ne pas secouer l'appareil.

Eviter toute intervention brutale lors de l'installation ou de l'utilisation de l'appareil.

Pour choisir l'emplacement d'installation, s'assurer que l'appareil n'est pas exposé à une présence extrême

de chaleur, d'humidité ou de poussière. La distance minimale entre la sortie de lumière du projecteur et la surface éclairée doit impérativement être supérieure à 0,3 m.

Ne manipuler l'appareil qu'après s'être familiarisé avec ses fonctions. Ne pas en autoriser l'utilisation à des personnes n'ayant pas les qualifications requises pour le faire fonctionner.

La plupart des détériorations proviennent d'une utilisation non professionnelle.

Transporter impérativement l'appareil dans son emballage d'origine.

Pour des raisons de sécurité, sachez que toutes les modifications de l'appareil sont interdites.

Si l'on utilise cet appareil d'une manière différente de celle exposée au présent manuel, il risque de se détériorer et la garantie sera annulée. Par ailleurs, toute autre utilisation risque de provoquer un court-circuit, des brûlures, une électrocution, un accident, etc.

INSTALLATION



ATTENTION

Ne pas utiliser cet appareil avec les capots démontés ou ouverts.

Mise en place de l'appareil



ATTENTION

Veuillez prendre en compte la norme GB7000.15/EN60598-2-17 et ses directives pendant l'installation de ce produit. Les personnes intervenantes doivent être qualifiées.

La plage d'utilisation de l'appareil doit être comprise entre -25°C et 45°C . Ne pas utiliser le projecteur.

Le support de l'éclairage doit être réalisé et mis en place de manière à supporter 10 fois le poids pendant 1 heure sans aucune déformation dommageable.

L'installation doit toujours être doublé par un dispositif de sécurité secondaire, par ex. par une élingue de sécurité adaptée.

Ne jamais se tenir immédiatement sous l'appareil en posant le projecteur, en le retirant ou en l'entretenant.

L'opérateur doit s'assurer que le matériel de sécurité et les installations techniques de la machine soient visés par un expert avant la première mise en service de l'appareil.

Ces installations doivent être visées une fois par an par un technicien qualifié.



ATTENTION

Avant de procéder à sa première utilisation, l'installation générale doit être vérifiée et certifiée par un organisme compétent.

Mises en garde

Le projecteur devra être installé à un endroit où personne ne peut le toucher.



ATTENTION

Lors de l'installation de l'appareil, vérifiez bien qu'il n'y ai pas de matière hautement inflammable à moins de 30 cm du projecteur.

La pose au plafond nécessite une grande expérience, notamment en ce qui concerne le calcul des charges limites admissibles, le matériel d'installation utilisé et la visite de sécurité régulière de tout le matériel d'installation et de l'appareil. Si vous n'avez pas ces qualifications, ne tentez pas de l'installer vous-même. Une mauvaise installation peut entraîner un accident corporel.



ATTENTION

Le raccordement électrique de cet appareil ne doit être réalisé que par un électricien qualifié.

Avant montage, s'assurer que le point d'installation peut supporter une charge concentrée minimale de 10 fois le poids de l'appareil.

Brancher le projecteur sur le secteur à l'aide de la prise mâle.

Utilisation Suspendue

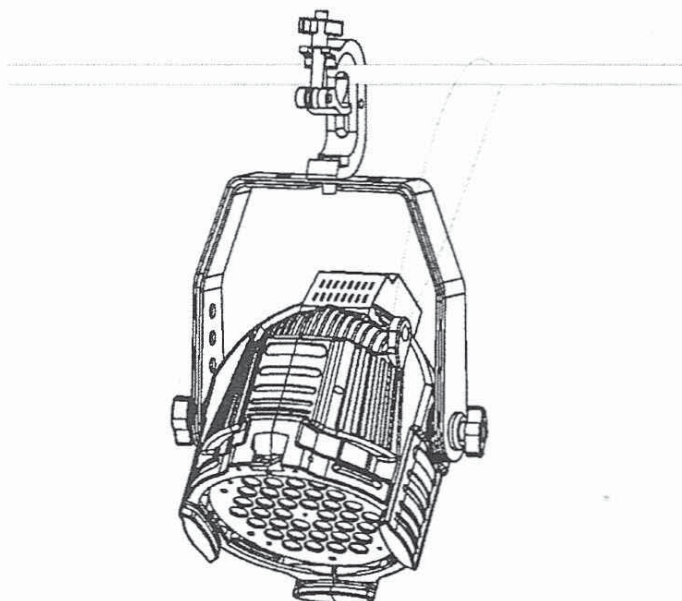

Introduire la vis du crochet dans la cale du support, puis serrer la vis du dessous.

Faire passer le câble de sécurité par les trous du support de l'embase et au-dessus du système de renforcement ou d'un point de fixation solide. Introduire le bout dans le mousqueton, puis serrer la vis de sécurité le cas échéant.

Connexion du DMX-512

Brancher le câble XLR (3 Broches) joint à la livraison sur la sortie femelle XLR de la console et l'autre bout sur l'entrée XLR. On peut raccorder en chaîne plusieurs éclairages à LED par liaison en série. Le câble nécessaire devra être un câble à deux âmes écranté/blindé muni de connecteurs XLR : entrée et sortie. Voir le schéma ci-dessous.

DMX output
3-Pin XLR Socket



DMX Input
3-Pin XLR Socket



1: Ground
2: Signal (-)
3: Signal (+)

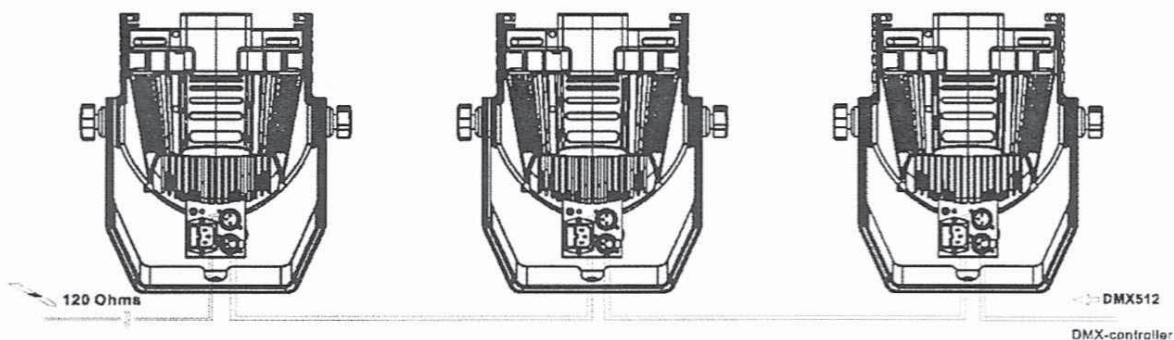

Adresse DMX : 0017

Adresse DMX : 0009

Adresse DMX : 0001

Liaison DMX-512 à terminaison DMX

Pour les installations où le câble DMX doit passer sur une longue distance, ou bien se trouve dans un environnement électriquement bruyant, comme par ex. dans une discothèque, il est conseillé d'utiliser une terminaison DMX. Cette dernière prévient la corruption du signal par un bruit électrique. La terminaison DMX est simplement une prise mâle XLR à résistance de 120 Ω raccordée entre les broches 2 et 3, qu'on branche ensuite dans la prise femelle XLR du dernier projecteur de la chaîne. Voir les figures ci-dessous.

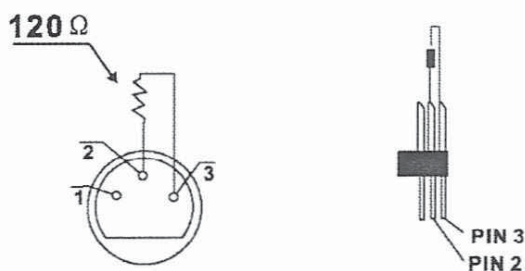

UTILISATION

Au travers du panneau de commande principale situé à l'arrière de l'appareil, vous pouvez adresser le projecteur, allumer ou éteindre la source lumineuse, démarrer un programme interne ou lancer un RESET. Le menu principal est accessible à l'aide des touches UP ou DOWN. Appuyer ensuite sur la touche ENTER pour accéder au menu voulu.

Sélectionner les menus avec les touches UP et DOWN, puis valider à chaque fois que nécessaire à l'aide de la touche ENTER. Pour sortir des répertoires du menu, appuyer sur la touche MENU. Les fonctions disponibles sont décrites dans les sections suivantes.

Le clavier est verrouillé par défaut, appuyer sur la touche MENU pendant 3 secondes pour débloquer le clavier. L'afficheur s'éteindra automatiquement après 15 secondes.

0	MODE	ADDR	VALU	A001~XXX (AXXX)	Paramétrer l'adresse DMX
			SLAV	ON/OFF (SLAV)	Activation du mode SLAVE (Esclave)
			RDMX	ON/OFF	Activation du changement de l'adresse DMX via une commande externe
		RUN	AUTO	ALON (AU-A)	Activation du mode STAND ALONE
				MAST (AU-M)	Activation du mode MASTER (maître)
			SOUN	ALON (SO-A)	Activation de mode MUSIC
		MAST (SO-M)		Activation du mode MUSIC sur MASTER (maître)	
		DISP	VALU	D-XX (DXXX) D-00	Indique la valeur DMX de chaque canal
			FLIP	ON/OFF	Rotation de l'affichage sur l'afficheur à LED
D ON	ON/OFF		Extinction de l'affichage à LED		
1	SET	MIC	M-XX	Réglage de la sensibilité du micro interne	
		FAIL	OFF/HOLD/ AUTO/SOUN	Fonction si pas de DMX	
		REST		RESET	
		DFSE	ON/OFF	Restaurer les réglages d'usine	
		VER	V-1.0~V-9.9	Version du Software	
2	MANL	<CH01> ~<CH08>	01 XX(00~FFH) 08 XX(00~FFH)	Fonction TEST sur chaque canal	
3	TIME	LIFE	0000~9999(hours)	Compteur horaire de fonctionnement	
		CLFE	ON/OFF	Code de Remise à Zéro du compteur horaires = "838"	
4	EDIT	STEP	S-01 ~S-48	Numéro de pas de programmes	
		REC.	RE.XX	Enregistrement des pas de programmes	
		SC01 ~ SC48	C-01~C-08	01 XX(00~FFH) 08 XX(00~FFH)	Éditer la valeur des canaux de chaque scène de programme
			FADE	XXX	Réglage du fondu enchaîné
			CEDT	ON/OFF	Éditer les programme via le contrôleur

Fonctions principales:

MODE - SET - NAME - LINE - Edit

MODE - Menu principal : 0

1. Appuyer sur la touche [MODE/ESC] pour accéder au menu principale "MODE" (L'afficheur clignote).
2. Appuyer sur la touche [ENTER] et sélectionner "ADDR", "RUN" ou "DISP" en pressant les touches [UP] ou [DOWN].
3. Appuyer sur la touche [ENTER] pour sélectionner le sous-menu désiré.

MODE - ADDR
RUN
DISP

ADDR - Adressage DMX, paramétrage Mode Esclave

MODE - ADDR - VALU - ADDR - A11111
SLAV - ON/OFF
rdn11 - ON/OFF

VALU - Adressage DMX à l'aide du panneau de commande

A l'aide de cette fonction, vous pouvez affecter une adresse DMX en utilisant le panneau de contrôle situé à l'arrière de l'appareil.

1. Sélectionner la fonction "VALU" en appuyant sur les touches [UP] ou [DOWN].
2. Presser la touche [ENTER], puis, choisir l'adresse DMX souhaitée en appuyant sur les touches [UP] ou [DOWN].
3. Presser la touche [ENTER] pour confirmer, ou appuyer sur la touche [MODE/ESC] pour revenir au menu principale.

SLAV - Paramétrage Mode Esclave

A l'aide de cette fonction, vous pouvez activer le mode Esclave.

1. Sélectionner la fonction "SLAV" en appuyant sur les touches [UP] ou [DOWN].
2. Presser la touche [ENTER], l'afficheur indique "ON" ou "OFF".
3. Presser la touche [UP] ou [DOWN] pour activer la fonction, l'afficheur indique "ON" ou pour désactiver la fonction l'afficheur indique "OFF".
4. Presser la touche [ENTER] pour confirmer, ou appuyer sur la touche [MODE/ESC] pour revenir au menu principale.

rdm1 - Adressage DMX à l'aide d'une console d'éclairage

À l'aide de cette fonction, vous pouvez affecter une adresse DMX en utilisant une console d'éclairage professionnelle DMX.

Cette fonction ne peut être activée uniquement quand tous les canaux DMX en sortie de la console d'éclairage sont à zéro.

- 1- Sélectionner la fonction "RDMX" en appuyant sur les touches [UP] ou [DOWN].
- 2- Presser la touche [ENTER], l'afficheur indique "ON" ou "OFF".
- 3- Presser la touche [UP] ou [DOWN] pour activer la fonction, l'afficheur indique "ON" ou pour désactiver la fonction l'afficheur indique "OFF".
- 4- Presser la touche [ENTER] pour confirmer, ou appuyer sur la touche [MODE/ESC] pour revenir au menu principale.

rUN - Lancement de la mémoire programme, paramétrage du mode maître

À l'aide de la fonction "RUN", vous pouvez lancer la mémoire de programme interne, vous pouvez sélectionner le nombre de pas de scène ainsi qu'éditer chaque scène mémorisée. Vous pouvez également, sélectionner le mode de déclenchement des scènes : Automatique (AUTO), au rythme de la musique (SOUN). La fonction « ALON » signifie STAND ALONE et « MAST » signifie que le projecteur est en mode Maître.

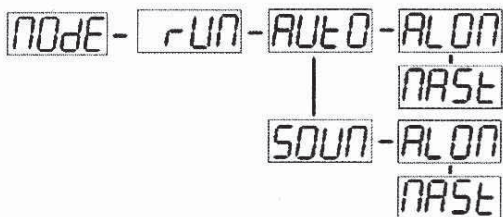

1. Sélectionner "AUTO" ou "SOUN" en appuyant sur les touches [UP] ou [DOWN].
2. Appuyer sur la touche [ENTER] pour sélectionner le sous-menu désiré.
3. Sélectionner "ALON" ou "MAST" en appuyant sur les touches [UP] ou [DOWN].
4. Presser la touche [ENTER] pour confirmer, ou appuyer sur la touche [MODE/ESC] pour revenir au menu principale.

dISP - Affichage DMX, Rotation de l'affichage, Extinction de l'afficheur

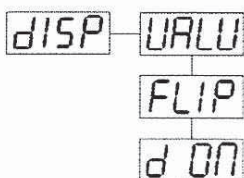

VALU - Affichage de la valeur DMX de chaque canal.

Cette fonction permet de visualiser la valeur DMX de chaque canal utilisé

- 1- Sélectionner la fonction "VALU" en appuyant sur les touches [UP] ou [DOWN].
- 2- Appuyer sur la touche [ENTER] pour confirmer, l'afficheur indique "D-00". La valeur DMX de chaque canal sera affichée.
- 3- Appuyer sur les touches [UP] ou [DOWN] pour sélectionner le canal souhaité. Par exemple : si vous sélectionnez

"D-12", l'afficheur indiquera uniquement la valeur du 12^{ème} canal.

- 4- Presser la touche [ENTER] pour confirmer, ou appuyer sur la touche [MODE/ESC] pour revenir au menu principale.
- 5- L'afficheur indique "D- XX", "X" étant la valeur (0-255) du canal précédemment sélectionné.

FLIP - Rotation de l'affichage

Cette fonction permet de retourner l'affichage sur 180°.

- 1- Sélectionner la fonction "FLIP" en appuyant sur les touches [UP] ou [DOWN].
- 2- Appuyer sur la touche [ENTER], l'afficheur indique "ON" ou "OFF".
- 3- Presser la touche [UP] ou [DOWN] pour activer la fonction, l'afficheur indique "ON" ou pour désactiver la fonction l'afficheur indique "OFF".
- 4- Presser la touche [ENTER] pour confirmer, ou appuyer sur la touche [MODE/ESC] pour revenir au menu principale.

D ON - Extinction de l'afficheur

Cette fonction permet d'éteindre l'afficheur après un délai de 2 minutes.

1. Sélectionner la fonction "D ON" en appuyant sur les touches [UP] ou [DOWN].
2. Appuyer sur la touche [ENTER], l'afficheur indique "ON" ou "OFF".
3. Presser la touche [UP] ou [DOWN] pour activer la fonction, l'afficheur indique "ON" ou pour désactiver la fonction l'afficheur indique "OFF".
- 4- Presser la touche [ENTER] pour confirmer, ou appuyer sur la touche [MODE/ESC] pour revenir au menu principale.

SEt - Menu principal : 1

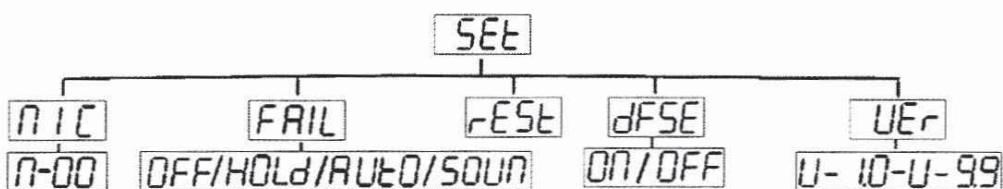

1. Appuyer sur la touche [MODE/ESC] pour accéder au menu principale "MODE" (L'afficheur clignote)
2. Appuyer sur les touches [UP] ou [DOWN] pour sélectionner la fonction "SET".

nIC - Sensibilité du micro

Cette fonction permet de régler la sensibilité de la détection musicale.

- 1- Sélectionner la fonction "MIC" en utilisant les touches [UP] ou [DOWN].
- 2- Appuyer sur la touche [ENTER], l'afficheur indique "M-XX", "XX" signifie la valeur de la sensibilité de 0 à 99.
- 3- Appuyer sur la touche [ENTER] pour confirmer ou appuyer sur la touche [MODE/ESC] pour revenir au menu principale.

FAIL - Programme automatique en absence du signal DMX

Cette fonction permet de lancer automatiquement une mémoire de programme dès la détection d'absence de signal DMX.

- 1- Sélectionner la fonction "FAIL" en utilisant les touches [UP] ou [DOWN].
- 2- Appuyer sur la touche [ENTER], l'afficheur indique "OFF", "HOLD", "AUTO" ou "SOUN".
- 3- Appuyer sur la touche [UP] ou [DOWN] pour sélectionner parmi les menu "OFF", "HOLD", "AUTO" ou "SOUN". Le réglage d'usine par défaut est : "HOLD".
- 4- Appuyer sur la touche [ENTER] pour confirmer ou appuyer sur la touche [MODE/ESC] pour revenir au menu principale.

REST - RESET – Remise à zéro

Cette fonction permet de lancer une remise à zéro de l'appareil.

- 1- Sélectionner la fonction "REST" en utilisant les touches [UP] ou [DOWN].
- 2- Appuyer sur la touche [ENTER] pour confirmer ou appuyer sur la touche [MODE/ESC] pour revenir au menu principale.

DFSE - Restaurer les réglages d'usine

Cette fonction permet de recouvrer les réglages d'origine du projecteur. Toutes les fonctions seront replacées à leurs valeurs par défaut et toutes les scènes enregistrées seront perdues.

1. Sélectionner la fonction "DFSE" en utilisant les touches [UP] ou [DOWN].
2. Appuyer sur la touche [ENTER], l'afficheur indique "ON" ou "OFF".
3. Presser les touches [UP] ou [DOWN] pour activer la fonction, l'afficheur indique "ON" ou pour désactiver la fonction l'afficheur indique "OFF".
4. Appuyer sur la touche [ENTER] pour confirmer ou appuyer sur la touche [MODE/ESC] pour revenir au menu principale.

VER - Version du SOFTWARE

A l'aide de cette fonction vous pouvez connaître la version du SOFTWARE en de l'appareil.

1. Sélectionner la fonction "VER" en utilisant les touches [UP] ou [DOWN].
2. Appuyer sur la touche [ENTER], L'afficheur indique "V-XX", "XX" indique le numéro de la version, ex : « V-1.0 » ou « V-9.9 ».
3. Appuyer sur la touche [ENTER] pour confirmer ou appuyer sur la touche [MODE/ESC] pour revenir au menu principale.

MANL Menu principal : 2

Cette fonction permet de régler manuellement le projecteur

1. Sélectionner la fonction "MANL" en utilisant les touches [UP] ou [DOWN].
2. Appuyer sur la touche [ENTER], L'afficheur indique "CH01", "CH02", "CH03", "CH04", "CH05", "CH06", "CH07", "CH08".
3. Presser les touches [UP] ou [DOWN] pour sélectionner les canaux : "CH01", "CH02", "CH03", "CH04", "CH05", "CH06", "CH07", "CH08".

4. Appuyer sur la touche [ENTER] pour confirmer ou appuyer sur la touche [MODE/ESC] pour revenir au menu principale.

TIME - Menu principal : 3

TIME - **LIFE** - 0000-9999
CLFE - ON/OFF

1- Appuyer sur la touche [MODE/ESC] pour accéder au menu, l'afficheur clignote.

2- Appuyer sur les touches [UP] ou [DOWN] pour sélectionner le menu "TIME".

LIFE - Compteur horaire de fonctionnement de l'appareil

Cette fonction permet de connaître le temps total de fonctionnement de l'appareil

1. Sélectionner la fonction "LIFE" en utilisant les touches [UP] ou [DOWN].

2. Appuyer sur la touche [ENTER], l'afficheur indique "XXXX", "X" signifie le nombre d'heure de fonctionnement de l'appareil.

3. Appuyer sur la touche [ENTER] pour confirmer ou appuyer sur la touche [MODE/ESC] pour revenir au menu principale.

CLFE - Remise à zéro du compteur horaire

Cette fonction permet d'effacer le compteur horaire du temps de fonctionnement général de l'appareil.

1. Sélectionner la fonction "CLFE" en utilisant les touches [UP] ou [DOWN].

2. Appuyer sur la touche [ENTER], l'afficheur indique "ON" ou "OFF".

3. Presser les touches [UP] ou [DOWN] pour activer la fonction, l'afficheur indique "ON" ou pour désactiver la fonction l'afficheur indique "OFF".

4. Appuyer sur la touche [ENTER] pour confirmer ou appuyer sur la touche [MODE/ESC] pour revenir au menu principale.

EDIT - Menu principal : 4

- 1- Appuyer sur la touche [MODE/ESC] pour accéder au menu, l'afficheur clignote.
2. Appuyer sur les touches [UP] ou [DOWN] pour sélectionner le menu "EDIT".

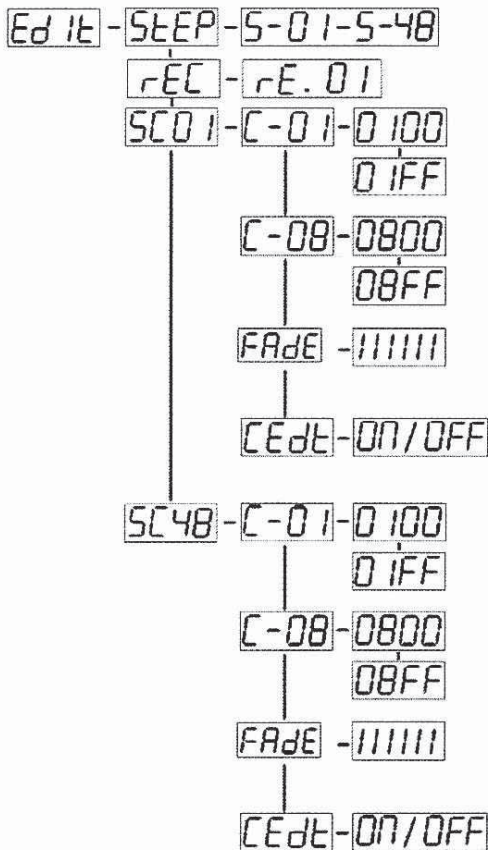

STEP - Définir le nombre de scène dans la mémoire programmable.

Cette fonction permet de définir le nombre de scène utilisées dans la mémoire programmable.

- 1- Sélectionner la fonction "STEP" en utilisant les touches [UP] ou [DOWN].
- 2- Appuyer sur la touche [ENTER], l'afficheur indique "S-XX", "X" signifie le nombre total de scène que vous souhaitez créer. Vous pouvez enregistrer jusqu'à 48 scènes dans la mémoire programmable, restituée dans le mode "RUN". Par exemple si le nombre de scènes souhaitées "XX" est 05, cela veut dire que le mode "RUN" restituera les 5 premières scènes enregistrées dans le mode "EDIT".
- 3- Appuyer sur la touche [ENTER] pour confirmer ou appuyer sur la touche [MODE/ESC] pour revenir au menu principale.

REC - Enregistrement automatique

Cette fonction permet d'enregistrer automatiquement le nombre de scène dans la mémoire programmable.

- 1- Sélectionner la fonction "REC" en utilisant les touches [UP] ou [DOWN].

2- Appuyer sur la touche [ENTER], l'afficheur indique "RE.XX", "XX" signifie le nombre de scènes, il est compris entre 1 et 400.

3- Appuyer sur la touche [ENTER] pour confirmer ou appuyer sur la touche [MODE/ESC] pour revenir au menu principale.

SC01 - Éditer les canaux de chaque scène de la mémoire programmable

Cette fonction permet d'éditer la valeur des canaux de la mémoire appelée dans le mode « RUN »

a) Editer une scène au travers du panneau de contrôle de l'appareil.

- 1- Sélectionner la fonction "SC01" en utilisant les touches [UP] ou [DOWN].
- 2- Appuyer sur la touche [ENTER], l'afficheur indique "SCXX", "X" représente le numéro de la scène à éditer.
- 3- Changer le numéro de la scène en utilisant les touches [UP] or [DOWN].
- 4- Appuyer sur la touche [ENTER], l'afficheur indique "C-X", "X" signifie le n° du canal à éditer, par ex : "C-01", qui indique que vous allez visualiser le canal 01 de la scène sélectionnée.
- 5- Sélectionner le canal souhaité en utilisant les touches [UP] ou [DOWN].
- 6- Appuyer sur la touche [ENTER] pour éditer le canal correspondant, l'appareil affiche à ce moment, la valeur DMX du canal comme le message suivant : "11XX", ce qui correspond au canal n°11, et que sa valeur DMX est : « XX ». XX est un nombre Hexadécimal ex : "01-FF".
- 7- Ajuster la valeur DMX souhaitée à l'aide des touches [UP] et [DOWN].

- 8- Appuyer sur la touche **[ENTER]** pour éditer d'autres canaux.
- 9-Recommencer les points 5 à 9 jusqu'à ajuster tous les canaux DMX de cette scène.
- 10-une fois tous les canaux paramétrés, l'afficheur clignote :**"TIME"**
- 11- Appuyer sur la touche **[ENTER]** pour éditer le temps d'attente de la scène, l'afficheur indique **"TXXX"** , **"XXX"** correspond à la valeur du temps d'attente, la valeur est compris entre "001-999". Ex : "002" correspond à un temps d'attente de 0,4ms (002*0.2ms). Ajuster le temps d'attente souhaité en utilisant les touches **[UP]** ou **[DOWN]**.
- 12- Appuyer sur la touche **[ENTER]** pour enregistrer les réglages de la scène en cours d'édition, l'afficheur indiquera la scène suivante automatiquement.
- 13-Recommencer les étapes 3 à 14 pour éditer de nouvelle scène, on peut éditer et enregistrer un maximum de 48 scènes.
- 14- Appuyer sur la touche **[ENTER]** pour confirmer ou appuyer sur la touche **[MODE/ESC]** pour revenir au menu principale.

b) Editer une scène au travers d'une console d'éclairage professionnelle.

Appeler la première scène sur votre console d'éclairage, maintenant.

1. Sélectionner la fonction **"SC01"** en utilisant les touches **[UP]** ou **[DOWN]**.
2. Appuyer sur la touche **[ENTER]**, l'afficheur indique **"SC01"**.
3. Appuyer sur la touche **[ENTER]**, l'afficheur indique **"C-01"**.
4. Sélectionner la fonction **"CNIN"** en utilisant les touches **[UP]** ou **[DOWN]**.
5. Appuyer sur la touche **[ENTER]**, l'afficheur indique **"OFF"**.
6. Appuyer sur les touches **[UP]** ou **[DOWN]**. l'afficheur indique **"ON"**.
7. Appuyer sur la touche **[ENTER]**, l'afficheur indique **"SC02"**. Le téléchargement de la première scène à été exécuté avec succès.
8. Régler le temps d'attente comme decris dans le point 12 ci haut.
9. Appeler la deuxième scène sur votre console d'éclairage, maintenant.
10. Recommencer les étapes de 5 à 11 jusqu'à ce que toutes les scènes soient téléchargées.
11. Appuyer sur la touche **[ENTER]** pour confirmer ou appuyer sur la touche **[MODE/ESC]** pour revenir au menu principale.

2. UTILISATION

Charte DMX du Projecteur (8 canaux) :		
Canal	Valeur	Fonctions
1		Red :
	0-255	Rouge (0=Noir, 255=100%), Proportionnel
2		Green:
	0-255	Vert (0=Noir, 255=100%), Proportionnel
3		Blue:
	0-255	Bleu (0=Noir, 255=100%), Proportionnel
4		Couleurs
	0	<u>Pas de fonction</u>
	1-7	Couleur Fixe
	8-15	Couleur Fixe
	16-23	Couleur Fixe
	24-31	Couleur Fixe
	32-39	Couleur Fixe
	40-47	Couleur Fixe
	48-55	Couleur Fixe
	56-63	Couleur Fixe
	64-71	Couleur Fixe
	72-79	Couleur Fixe
	80-87	Couleur Fixe
	88-95	Couleur Fixe
	96-103	Couleur Fixe
	104-111	Couleur Fixe
	112-119	Couleur Fixe
	120-127	Couleur Fixe
	128-135	Couleur Fixe
	136-143	Couleur Fixe
	144-151	Couleur Fixe
	152-159	Couleur Fixe
	160-167	Couleur Fixe
	168-175	Couleur Fixe
	176-183	Couleur Fixe
	184-191	Couleur Fixe
	192-199	Couleur Fixe
	200-207	Couleur Fixe
208-215	Couleur Fixe	
216-223	Couleur Fixe	
224-231	Couleur Fixe	
232-239	Couleur Fixe	
240-247	Couleur Fixe	
248-255	Couleur Fixe	

		<u>Programmes internes</u>
	0-10	Pas de fonction
	11-40	Programme interne n° 1
	41-70	Programme interne n° 2
5	71-100	Programme interne n° 3
	101-130	Programme interne n° 4
	131-160	Programme interne n° 5
	161-190	Programme interne n° 6
	191-220	Programme interne n° 7
	221-255	Balayage couleurs
		<u>Shutter, strobe:</u>
	0-31	Led off
	32-63	Overt
	64-95	Effet stroboscopique de lent à rapide, Proportionnel
6	96-127	Overt
	128-159	Effet Pulse de lent à rapide, Proportionnel
	160-191	Overt
	192-223	Stroboscope Aléatoire de lent à rapide, Proportionnel
	224-255	Overt
		<u>Dimmer général/Vitesse</u>
7	0-255	Dimmer(0-Noir , 255- 100%)
		Intensité Min vers Max (1%-100%), Proportionnel
		<u>Zoom:</u>
8	0-255	Réglage en continu de serré à ouvert

Consignes d'installation des volets coupe-flux et du filtre Frost :

Pour cet appareil, les volets coupe-flux et le filtre Frost peuvent être installés séparément ou ensemble.

1. Lorsqu'on installe que le filtre Frost, mettre les attaches pivotantes sur le cache-lentille pour le fixer.
2. Si l'on installe que les volets coupe-flux, desserrer les 2 vis M4 du cache-lentille, mettre en place les volets coupe-flux et serrer les vis.
3. Si l'on installe les volets coupe-flux et le filtre Frost ensemble, desserrer les 2 vis M4, mettre en place un par un le filtre Frost et les volets coupe-flux, puis serrer les vis.

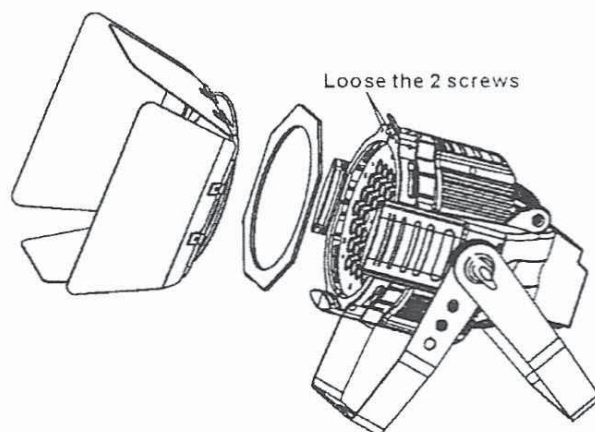

CLEANING AND MAINTENANCE

Nous vous conseillons de procéder au nettoyage fréquent de l'appareil. Prendre un chiffon doux non-pelucheux et humecté. Ne jamais prendre d'alcool ni de solvants !



ATTENTION

Veuillez à bien déconnecter l'appareil du réseau électrique avant toute intervention de maintenance sur le projecteur

L'appareil ne comporte pas d'éléments dont l'entretien peut être effectué par l'utilisateur. Les interventions de maintenance et d'entretien ne doivent être effectués que par des revendeurs agréés.

Si vous avez besoin de pièces de rechange, prendre toujours des pièces d'origine.

Si le câble d'alimentation de cet appareil se détériore, il doit être remplacé par des revendeurs agréés pour éviter les risques.

Si vous avez d'autres questions, n'hésitez pas à contacter votre revendeur.

INSTALLATION

Cet appareil n'est conçu que pour être installé en fixe. L'appareil ne doit être installé qu'absolument plan sur un emplacement sans vibrations, sans oscillations et résistant au feu. S'assurer que l'appareil est installé à l'horizontale en utilisant un niveau.